

2017年4月8日广东省公务员考试

《行政职业能力测验》试题（县级）答案解析

说明

此项测验分为五个部分，共100题，总时限90分钟，满分100分。各部分不分别计时，但都给出了参考时限，供你参考以分配时间。

请将姓名与准考证号用黑色字迹的笔填写在指定位置，并用2B铅笔在准考证号对应的数字上填涂。请将题本上的条形码揭下，贴在答题卡指定位置。没有贴条形码的答题卡将按作废处理，成绩记为0分。

试题答错不倒扣分。严禁折叠答题卡！

第一部分 言语理解与表达

请根据题意，从所给的选项中选出最恰当的一项填入空格内。从而使句子的意思表达的最准确。

1. 党的十八大以来，中央以猛药去疴、重典治乱的____，以刮骨疗毒、壮士断腕的____，不断加大党风廉政建设和巡视的力度，效果显著。

依次填入画横线部分最恰当的一项是：

- A. 意念 底气
- B. 恒心 气势
- C. 意志 气魄
- D. 决心 勇气

【答案】D。解析：

第一空，呼应“猛药去疴、重典治乱”中的“猛”、“重”可知，所填词语体现出党和政府坚决反腐的态度。

A项“意念”指想法、念头，体现不出坚决反腐的态度，排除。

B项“恒心”强调持久不变，文段并非强调坚持的时间久而是态度坚决，排除。

C项“意志”虽然可以体现坚决的态度，但一般不与“以……的”搭配，用在此处搭配不当，排除。

D项“决心”体现坚决的态度，搭配恰当，符合语境，基本锁定D项。

第二空代入验证，“刮骨疗毒、壮士断腕”体现出党和政府面对腐败勇敢的态度，“勇气”符合文意。所以，正确选项是D。

2. 这些亮相于世界互联网大会的中国创新成果，勾勒出未来生活的诱人____，也____着“创新中国”的蓬勃生机。

依次填入画横线部分最恰当的一项是：

- A. 图景 彰显
- B. 图画 呈现
- C. 画面 凸显
- D. 景象 显示

【答案】A。解析：

第一空，搭配“未来生活”，B项“图画”指具体的绘画，用线条、色彩描绘出来的形象，与“未来生活”搭配不当，排除。

第二空，呼应“创新成果”、“蓬勃生机”可知，应填入感情色彩积极的词语。

A项“彰显”通常用于积极的语境，符合语境。
C项“凸显”、D项“显示”均为中性词，与文段语境不符，排除。
所以，正确选项是A。

3. 生活中细小的变化都可能让我们的感觉大不相同，我们要学会欣赏和赞扬，随时_____身边美好的事物，因为关注美好事物有助于规避不良情绪，同时切记多与乐观豁达、愉快向上的人相处。此外，_____一下日常生活节奏，也会让你的生活更有活力。

依次填入画横线部分最恰当的一项是：

- A. 留意 改善
- B. 发现 改变
- C. 寻找 调整
- D. 发掘 调节

【答案】B。解析：

第一空，被“随时”修饰并与其搭配。D项“发掘”指深入开发、探求，无法做到“随时”，排除。

第二空，与“日常生活节奏”搭配。

A项“改善”搭配不当，排除。

C项“调整”指为适应新情况对原来的某种状态做适当的改变，文段没有体现原来的日常生活节奏不好，也并无什么新情况，仅表示改变一下原来的节奏而已，因此“调整”置于此处程度过重，不合文意，排除。

所以，正确选项是B。

4. 一个人的成长成才，并不完全由其起点决定，而是看在这个过程之中个人所付出的努力。如果一味_____“出生在农村，注定样样落后”，不仅是对一些客观事实选择性地无视，而且_____了个人奋斗的价值。

依次填入画横线部分最恰当的一项是：

- A. 鼓吹 漠视
- B. 宣扬 肯定
- C. 渲染 抹杀
- D. 鼓励 否定

【答案】C。解析：

第一空，由文意可知，“出生在农村，注定样样落后”的言论并不正确，错误观点肯定不能鼓励，因此D项“鼓励”与文意不符，排除。

第二空，“不仅……而且……”表示递进，空中应填入语义程度较重的词。

A项“漠视”与前文“无视”构不成语义的加重，排除A项。

B项，文段提到“出生在农村，注定样样落后”强调出身而完全否定了个人奋斗的价值，因此B项的“肯定”与文意相悖，排除。

C项“抹杀”是指完全去掉、勾销，搭配恰当，符合语境，当选。

所以，正确选项是C。

5. 中央政令下达后，除了加大督查力度，更需要强化政策信息_____，通过各种渠道让政策为民众所熟知，利用舆论和公众的监督，提高政策执行的_____。

依次填入画横线部分最恰当的一项是：

- A. 公布 水平

- B. 发布 速度
- C. 宣传 力度
- D. 公开 效率

【答案】D。解析：

第二空，根据前文“除了加大督查力度，更需要……”，可知强调的不可再是政策执行的力度，直接排除C项。

第一空，搭配“通过各种渠道让政策为民众所熟知”，可知这里表达让信息透明、不隐藏的意思，A项的“公布”与“强化”搭配不当，排除。

B项的“发布”虽也有公开、公之于众的语义，但也不与“强化”搭配使用，排除。

D项的“公开”指面向大家告知，不加隐蔽，符合文意当选。

所以，正确选项是D。

6. 冷静观察，直面现实，正视困难，我们的双脚就能站到_____的大地上，拥有牢固的立足点，就能看到远方的地平线，找到_____的方位感。

依次填入画横线部分最恰当的一项是：

- A. 结实 正确
- B. 坚韧 精准
- C. 坚实 准确
- D. 坚硬 精确

【答案】C。解析：

第一空，应与后文“牢固的立足点”相对应，且搭配“大地”。

A项“结实”形容坚固、健壮，常用来搭配实物或身体，与“大地”无法搭配，排除；

B项“坚韧”指在遭遇身体及精神困难、压力时，坚持而不放弃的忍耐力，通常说“坚韧不拔的意志”，与“大地”无法搭配，排除；

D项“坚硬”虽能与土地搭配，但其表意过于肤浅，仅强调硬，无法体现出一种坚定而扎实的状态，不符合文段语境，排除。

C项“坚实”形容坚固、牢固和实在，符合文意，基本锁定C项。

第二个空代入验证，“准确的方位感”搭配得当。C项当选。

所以，正确选项是C。

7. 结构性改革是一项长期性任务，需要_____地推进。就当前而言，则需要针对突出问题加以解决。

填入画横线部分最恰当的一项是：

- A. 大刀阔斧
- B. 持之以恒
- C. 贯穿始终
- D. 一劳永逸

【答案】B。解析：

阅读可知，空格应与“长期性任务”对应，表达“长久坚持”的含义。

A项“大刀阔斧”比喻办事果断而有魄力，文中并无此意，排除；

B项“持之以恒”指长久坚持下去，符合文段语境，当选。

C项“贯穿始终”指从开始到结束，自始至终，与后文“推进”搭配不当，排除；

D项“一劳永逸”指辛苦一次，把事情办好，以后就可以不再费力了，与“长期性”语义相悖，排除。

所以，正确选项是 B。

8. 利用互联网等信息技术促进留守儿童家庭的亲子交流，不仅有很强的必要性，也具备相当的_____。长期以来，我国科技和信息工作的推进，已经为_____留守儿童难题奠定了良好的软硬件基础。依次填入画横线部分最恰当的一项是：
- A. 合理性 根治
B. 现实性 治理
C. 可行性 缓解
D. 针对性 解决

【答案】C。解析：

第一空，根据文段“互联网等信息技术的发展”、“科技和信息工作的推进”可知，互联网等信息技术的发展为促进留守儿童家庭交流提供了条件。

A 项“合理性”指合乎道理，C 项“可行性”指可以实行的可能性，符合文意。

B 项“现实性”指合乎必然的，D 项“针对性”指针对某个点，均体现不出提供条件之意，排除 B、D 两项。

第二空，A 项“根治”指彻底治好，填入文段程度过重，文段仅强调目前具备条件，并未体现彻底治好，排除；

C 项“缓解”指使程度减轻，填入文段语义合适且搭配恰当。

所以，正确选项是 C。

9. 实现中华民族伟大复兴的中国梦，不是当代青年_____的额外任务，而是其_____的神圣使命。依次填入画横线部分最恰当的一项是：
- A. 无足轻重 责无旁贷
B. 坚辞不受 当仁不让
C. 理所当然 义无反顾
D. 可有可无 义不容辞

【答案】D。解析：

第一空，与后文“额外任务”搭配，可知空格处表达这一任务不是必须的，不是最重要的。

A 项“无足轻重”指无关紧要、并不重要，D 项“可有可无”指可以有也可以没有，两者填入文段语义合适，保留。

B 项“坚辞不受”指坚决推辞不接受，不能用来形容青年人面对中国梦的态度，排除；

C 项“理所当然”指按道理应当是这样，与“额外任务”语义相悖，排除。

第二空，A 项“责无旁贷”指自己应尽的责任，不能推卸给旁人，通常不做定语，经常放在句子结尾，比如“祖国的繁荣和富强我们每个人都责无旁贷”，故排除。

D 项“义不容辞”符合语境，搭配得当。

所以，正确选项是 D。

10. 依次填入下列画横线部分的词语，最恰当的一项是：
- ①对于民众反映比较集中紧迫的事情，_____不当容易引发群体性事件。
②大雾天气致使飞机无法按时起飞，_____了我一天的行程。
③央行发布的史上最严新规是为了_____日益猖狂的金融犯罪和网络诈骗。
- A. 应对 耽误 遏制
B. 治理 耽搁 遏止

- C. 操作 耽误 遏止
- D. 处置 耽搁 遏制

【答案】A。解析：

从第三空入手，搭配“金融犯罪”和“网络诈骗”。

“遏制”指控制，符合文意，且后面多加宾语，用法正确，A、D两项均可。

“遏止”指停止，程度较重，且多用于句尾，不加宾语，排除B、C两项。

第一空，形容对“紧迫事情”的处理。

A项“应对”指采取措施、对策以应付出现的情况，符合文意。

D项“处置”多指处罚、惩治，和“紧急事情”搭配不当，排除。

第二空代入验证，搭配“行程”，A项“耽误”与之搭配合理，当选。

B项“耽搁”过于口语化，与文且搭配不当，排除。

所以，正确选项是A。

11. 贫困有时不仅是收入低下，还是能力匮乏。能力的根本是素质。文明也是一种素质，而且是更重要的素质。“贫困文化”的研究者早就提出，不但要关注穷人的生活状态，而且要关注他们的价值观念、生活态度和行为模式。这种“亚文化”一旦形成，就会影响他们改变贫困的状况，而且会代代相传使贫困维持下去。当年民国乡村建设运动的先驱晏阳初先生，就认定乡村建设的根本之策在于治理“愚、贫、弱、私”，以培养农民的知识力、生产力、强健力和团结力。

这段文字意在说明：

- A. 国民素质的提高根本在于文明的发展
- B. 要大力提升贫困群众的发展能力
- C. 个人能力发展的根本是文明素质
- D. 提升贫困群众的文明素质意义重大

【答案】D。解析：

推断文意。

问题对策结构。强调的是对策而不是问题。

文段开篇提出问题，指出贫困是因为能力匮乏，而能力的根本在于素质，并通过递进词强调文明是更为重要的素质。接着通过“贫困文化”研究者及晏阳初先生的例子给出对策，强调提升文明素质的重要性，对应D项当选。

所以，正确选项是D。

12. 随着东部沿海地区发展转型、产业转移，中西部地区经济崛起，重庆、湖南、四川等传统劳动力输出地，正迎来返乡创业的热潮。这些创业者中，既有返乡的农民工、企业管理者，也有大学生、公司职员等，他们怀着浓浓的乡情，抓住家乡发展的大好机遇，带着资金、技术以及先进的管理理念回乡打拼。在中西部的一些地方，返乡创业的企业数量和创造的产值，已占据县域经济的半壁江山。目前，这一趋势方兴未艾，它给中西部地区的城镇化、工业化带来了强劲的动力，也改变着中国的经济版图。

对这段文字理解不准确的是：

- A. 中西部返乡创业主要受益于东部的发展转型
- B. 返乡创业热潮主要出现在传统劳动力输出地
- C. 返乡创业成为推动中西部县域经济发展的动力
- D. 返乡创业已成为撬动中西部地区转型的新杠杆

【答案】A。解析：

细节对比。

A 项，根据首句可知，中西部返乡创业是因为“东部沿海地区发展转型、产业转移，中西部地区经济崛起”，并不能得知是否主要受益于东部的发展转型，故表述错误，当选；

B 项，根据“重庆、湖南、四川等传统劳动力输出地，正迎来返乡创业的热潮”，可知正确，排除；

C 项，根据“中西部的一些地方，返乡创业的企业数量和创造的产值，已占据县域经济的半壁江山”，可知正确，排除；

D 项，根据最后一句“这一趋势方兴未艾，它给中西部地区的城镇化、工业化带来了强劲的动力，也改变着中国的经济版图”，可知正确，排除。

所以，正确选项是 A。

13. 科学素质是公民实现美好生活的前提，是实施创新驱动发展战略和全面建成小康社会的社会基础。目前我国公民科学素质还不能满足国家建设和社会发展的需要。研究表明，进入创新型国家行列的 30 多个发达国家，公民具备科学素质的比例最低都在 10% 以上，我国仅为 6.2%。虽然我国公民科学素质提高很快，但发展不平衡，与世界发达国家的差距仍然很大，特别是我国科普方面的公共服务很不均衡，农民、城镇新居民、边远和少数民族地区群众获得服务的机会明显偏少。

这段文字意在说明：

- A. 我国公民科学素质还需进一步提高
- B. 全社会应关注公民科学素质的提高
- C. 我国与发达国家在公民科学素质上存在差距
- D. 我国公民科学素质不高是一个严重的问题

【答案】A。解析：

推断文意。

问题对策结构。强调的是对策而不是问题。

文段开篇强调科学素质的重要性，后文指出当前我国公民科学素质存在的问题，即“不能满足国家建设和社会发展的需要”，尾句通过转折关联词“但”再次强调我国科学素质存在的问题，发展不平衡，与发达国家差距大。通过提出问题，作者意在强调解决问题的对策，即 A 项：我国公民科学素质还需进一步提高。A 项当选。

B 项，“全社会关注”属于无中生有，排除；

C、D 两项分别对应文段尾句和首句中强调的问题，非重点，解决问题的对策更重要，均排除。

所以，正确选项是 A。

14. 文化本质上拥有让人处变不惊的力量，不仅让人们依恋传统，也鼓励人们接受新的可能。就像春节团聚，返回家乡固然是极好的方式，但春节离不开岗位，错峰返乡也依然情意浓浓。选择第三地旅游过节，又何尝不是另一种天伦之乐？时代环境变了，文化形态也会相应改变。过去代表“年味儿”的某些形式，或许将离我们远去，但只要心在一起，就能找到新的“年味儿”取而代之，而不会留下情感或文化空缺。

这段文字的主旨是：

- A. 春节的重要性对于国人来说已经有所变化
- B. 文化的变迁是其本质主导下的正常现象
- C. 家人团聚有很多种时间、形式可以选择
- D. 文化是否空缺取决于人们的心是否在一起

【答案】B。解析：

概括主旨。

证明结构，强调的是论点而不是论据。

文段开篇提出论点“文化本质上……处变不惊”，然后通过“就像”举例如何过“春节”来对论点进行论证。B项“文化的变迁是其本质主导下的正常现象”当选。

A项“春节”是举例的内容，论据非重点，排除；

C项“家人团聚的时间及形式”也是举例的内容，论据非重点，排除。

D项依然是举例的内容，论据非重点，排除。

所以，正确选项是B。

15. 改革进入深层的利益调整和权力重构阶段，阻力越来越大。但是，再硬的骨头也要啃下来，再深的河水也要蹚过去。政府改革的核心是简政放权、转变职能。中央三令五申，实施清单制度，力度不可谓不大，但成效却难以让百姓满意。在不少地方和部门，该放的权力难以放到位，该管的环境难以管理好。那么多的“双创”行为受制于政策的悬置，那么多的企业不是战死沙场，而是倒在了行政审批的“最后一公里”。

这段文字主要说明：

A. 改革越深入，遭遇的阻力越大

B. 改革不可回避，阵痛在所难免

C. 改革深入攻坚，已是不容迟滞

D. 创新发展的巨大潜能蕴藏在改革之中

【答案】C。解析：

概括主旨。

问题对策结构。强调的是对策而不是问题。

文段首先提出问题，即进入深层次的改革之后，阻力越来越大。然后通过转折词“但”提出对策，强调阻力再大也要坚持改革，再硬的骨头也要啃下来。接着列举论据进行解释说明，对应C项当选。

A项，“改革遭遇阻力越来越大”，为转折之前内容，非重点，排除；

B项，“阵痛在所难免”指的是改革必然会遭遇阻力，而文段意在强调即使遭遇阻力，也要坚持下去，偏离了文段重点，排除；

D项，“创新发展”仅是论据的一部分，论据非重点，排除。

所以，正确选项是C。

第二部分 数量关系

一、数字推理。每道题给你一个数列，但其中缺少一项，要求你仔细观察数列的排列规律，从四个选项中选择最合理的一项来填补空缺项，使之符合原数列的排列规律。

16. 7, 14, 28, 56, ()

A. 110

B. 112

C. 114

D. 119

【答案】B。解析：

相邻两项的商为2。 $56 \times 2 = 112$ 。

所以，正确选项是B。

17. 1, 7, 17, 31, 49, ()

A. 65

- B. 67
- C. 69
- D. 71

【答案】D。解析：

相邻两项的差依次为 6、10、14、18、(22)。49+22=71。
所以，正确选项是 D。

18. 4, 9, 16, 25, ()
- A. 36
 - B. 49
 - C. 64
 - D. 76

【答案】A。解析：

分别转化为 $2^2=4$ 、 $3^2=9$ 、 $4^2=16$ 、 $5^2=25$ 、($6^2=36$)。
所以，正确选项是 A。

19. 1, 2, 6, 16, 44, 120, ()
- A. 164
 - B. 176
 - C. 240
 - D. 328

【答案】D。解析：

$(1+2) \times 2=6$ 、 $(2+6) \times 2=16$ ，依此类推， $(44+120) \times 2=328$ 。
所以，正确选项是 D。

20. 325, 118, 721, 604, ()
- A. 911
 - B. 541
 - C. 431
 - D. 242

【答案】B。解析：

$3+2+5=10$ 、 $1+1+8=10$ 、 $7+2+1=10$ 、 $6+0+4=10$ 、($5+4+1=10$)。B 项当选。
所以，正确选项是 B。

二、数学应用。每道题中给出表述数量关系的一段文字资料，根据资料提供的信息进行运算，从所给的选项中选出最符合题意的一项。

21. 如图所示，公园有一块四边形的草坪，由四块三角形的小草坪组成。已知四边形草坪的面积为 480 平方米，其中两个小三角形草坪的面积分别为 70 平方米和 90 平方米，则四块三角形小草坪中最大的一块面积为多少平方米？

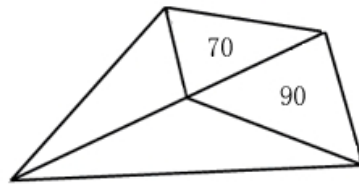

- A. 120
- B. 150
- C. 180
- D. 210

【答案】C。解析：

底边相同，可得左边△和下面△的面积之比=7：9，共16份=480-70-90=320平方米，则1份=20平方米，下面△面积=20×9=180平方米。C项当选。

所以，正确选项是C。

22. 小王到某单位办事，只有一个窗口在办理业务，小王排在第6位，第一位客户开始办理业务的时间为9:02。假如每单业务的办理时间为6分钟，而且排在小王前面的人不会提前离开。那么小王在什么时候可以开始办理业务？
- A. 9:32
 - B. 9:38
 - C. 9:45
 - D. 9:52

【答案】A。解析：

前面5个人办业务的总时间=6×5=30分钟，因此小王9:32开始，A项当选。

所以，正确选项是A。

23. 现有一批零件，甲师傅单独加工需要4小时，乙师傅单独加工需要6小时。两人一起加工这批零件的50%需要多少个小时？
- A. 0.6
 - B. 1
 - C. 1.2
 - D. 1.5

【答案】C。解析：

设总任务量为12，可得甲效率为3、乙效率为2。

两人合作完成50%需要 $(12/2) \div (3+2) = 1.2$ 小时。C项当选。

所以，正确选项是C。

24. 老林和小陈绕着周长为720米的小花园匀速散步，小陈比老林速度快。若两人同时从某一起点同向出发，则每隔18分钟相遇一次；若两人同时从某一起点相反方向出发，则每隔6分钟相遇一次。由此可知，小陈绕小花园散步一圈需要多少分钟？
- A. 6
 - B. 9
 - C. 15

D. 18

【答案】B。解析：

速度差=720/18=40 米/分。

速度和=720/6=120 米/分。

可得小陈的速度= (120+40) /2=80 米/分。

则小陈绕一圈的时间=720/80=9 分钟。

所以，正确选项是 B。

25. 在公司年会表演中，有甲、乙、丙、丁四个部门的员工参演。已知甲、乙两部门共有 16 名员工参演，乙、丙两部门共有 20 名员工参演，丙、丁两部门共有 34 名员工参演。且各部门参演人数从少到多的顺序为：甲<乙<丙。由此可知，丁部门有多少人参演？

A. 16

B. 20

C. 23

D. 25

【答案】C。解析：

甲+乙=16，甲<乙，因此乙最少 9 人；

乙+丙=20，乙<丙，因此乙最多 9 人；

可得乙 9 人，则丙 11 人；

丙+丁=34，因此：丁=34-11=23 人。

所以，正确选项是 C。

26. 现有浓度为 15%和 30%的盐水若干，如要配出 600 克浓度为 25%的盐水，则分别需要浓度 15%和 30%的盐水多少克？

A. 100, 300

B. 200, 400

C. 300, 600

D. 400, 800

【答案】B。解析：

要配出 600 克浓度为 25%的盐水，即两种溶液之和为 600。只有 B 项符合要求。

以，正确选项是 B。

27. 某单位有 107 名职工为灾区捐献了物资，其中 78 人捐献衣物，77 人捐献食品。该单位既捐献衣物，又捐献食品的职工有多少人？

A. 48

B. 50

C. 52

D. 54

【答案】A。解析：

设既捐献衣物又捐献食品的有 x 人，则 78+77-x=107，可得 x=48，A 项当选。

所以，正确选项是 A。

28. 有两支蜡烛，粗细不同，长度相等，粗蜡烛燃尽需要 2 小时，细蜡烛燃尽需要 1 小时。一天晚上停

电，同时点燃了这两支蜡烛，若干分钟后来电了，将两支蜡烛同时熄灭，此时，粗蜡烛的长度是细蜡烛的 2 倍。假如蜡油的燃烧速度（单位时间的蜡油燃量）恒定，则停电时长为多少分钟？

- A. 30
- B. 35
- C. 40
- D. 45

【答案】C。解析：

	粗	细
总长	1	1
燃烧长度	1	2（差 1 份）
剩余长度	2	1（差 1 份）

因此蜡烛的总长度可看为 3 份，细蜡烛燃尽需要 1 小时，即意味着细蜡烛 1 小时烧 3 份，现在烧了 2 份，则对应燃烧时间为 $\frac{2}{3}$ 小时=40 分钟。C 项当选。

所以，正确选项是 C。

29. 单位工会组织拔河比赛，每支参赛队都由 3 名男职工和 3 名女职工组成。假设比赛时要求 3 名男职工的站位不能全部连在一起，则每支队伍有几种不同的站位方式？

- A. 432
- B. 504
- C. 576
- D. 720

【答案】C。解析：

先排三名女生，有 $A(3, 3) = 6$ 种排法。然后三名男生插四个空：

三男都不相邻有 $A(4, 3) = 24$ 种排法；

恰有两男相邻有 $A(3, 2) \times A(4, 2) = 72$ 种排法，

则共有排法： $6 \times (24 + 72) = 576$ 种。C 项当选，

所以，正确选项是 C。

30. 施工队给一个周长为 40 米的圆形花坛安装护栏。刚开始，每隔 1 米挖一个洞用于埋栏杆。后来发现洞的间隔太远，决定改为每隔 0.8 米挖一个洞。那么，至少需要再挖几个洞？

- A. 39
- B. 40
- C. 41
- D. 42

【答案】B。解析：

封闭植树问题。

每隔 1 米挖一个洞，挖了 $40/1 = 40$ 个洞。

后来改为每隔 0.8 米挖一个洞，需要挖 $40/0.8 = 50$ 个洞。

1 和 0.8 的最小公倍数为 4，因此，每隔 4 米的洞不需要重新挖，有 $40/4 = 10$ 个洞。

则至少需要再挖 $50 - 10 = 40$ 个洞。

所以，正确选项是 B。

第三部分 判断推理

本部分包括图形推理、类比推理、逻辑推理三种类型的试题，均为单项选择题。

一、图形推理。请仔细观察给出的图形，根据题意从备选项中选出满足要求的一个正确答案。

31. 从所给四个选项中，选择最合适的一个填入问号处，使之呈现一定规律性：

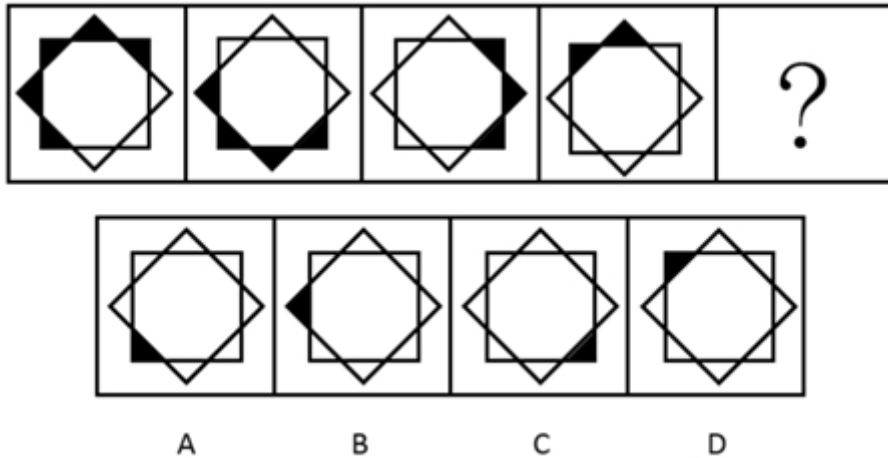

【答案】A。解析：

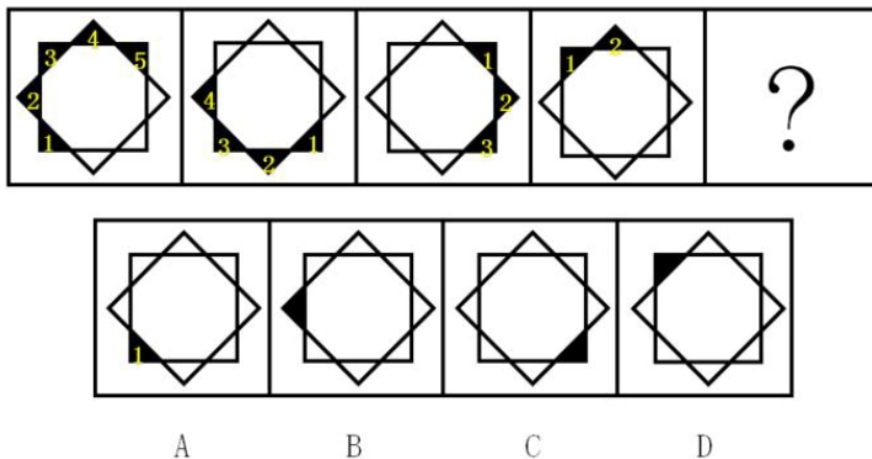

观察发现，题干图形都由两个大正方形组成，小黑块每次逆时针旋转两格，并且每次减少一个。

图①到图②，小黑块逆时针旋转两格，去掉后面的一个黑块（黑块5）。

图②到图③，小黑块逆时针旋转两格，去掉后面的一个黑块（黑块4）。

图③到图④，小黑块逆时针旋转两格，去掉后面的一个黑块（黑块3）。

图④到图⑤，应该是小黑块逆时针旋转两格，去掉后面的一个黑块（黑块2）。对应A项当选。所以，正确选项是A。

32. 从所给四个选项中，选择最合适的一个填入问号处，使之呈现一定规律性：

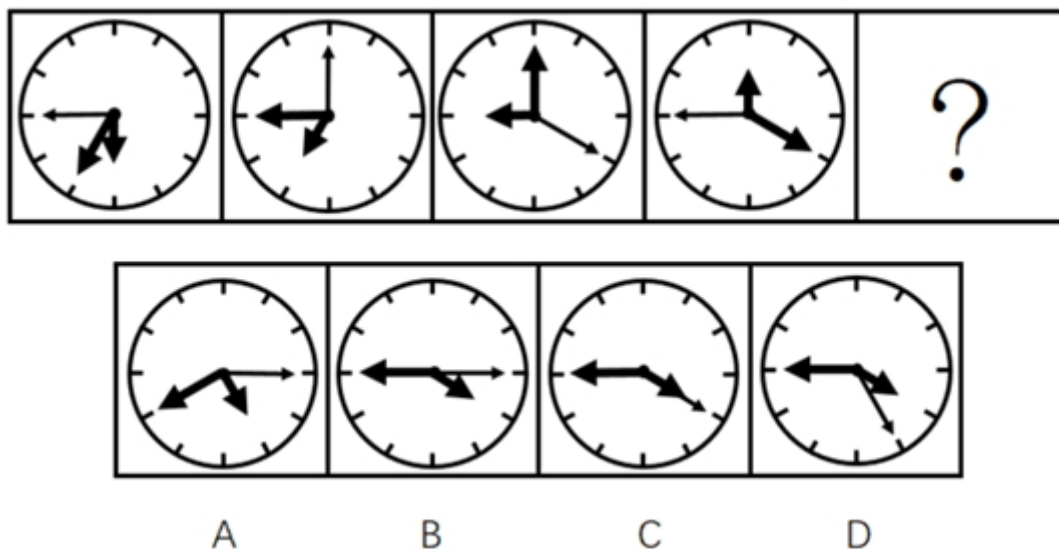

【答案】B。解析：

观察发现，题干图形的时针（最短箭头）依次顺时针走 1、2、3 格，则？处应走 4 格，排除 A 项；分针依次顺时针走 2、3、4 格，则？处应走 5 格。秒针一次顺时针走 3、4、5 格，则？处应走 6 格，排除 C、D 两项。对应 B 项当选。所以，正确选项是 B。

33. 从所给四个选项中，选择最合适的一个填入问号处，使之呈现一定规律性：

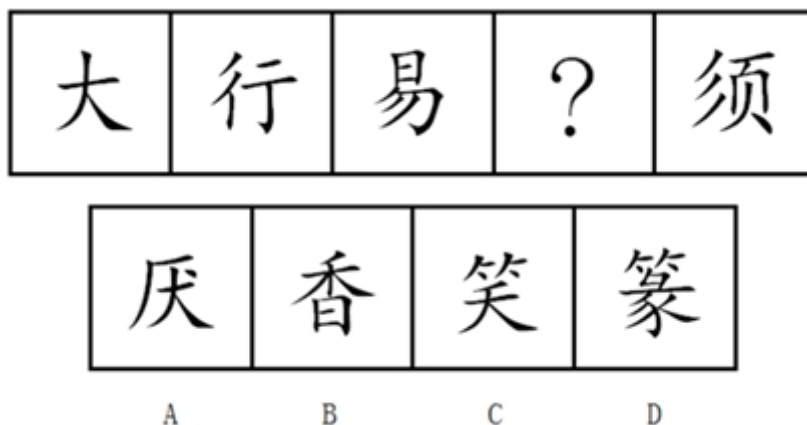

【答案】C。解析：

观察发现，每个题干图形中都出现了“丿”，“丿”的个数依次为：1、2、3、？、5，则？处应有 4 个“丿”。只有 C 项符合。所以，正确选项是 C。

34. 从所给四个选项中，选择最合适的一个填入问号处，使之呈现一定规律性：

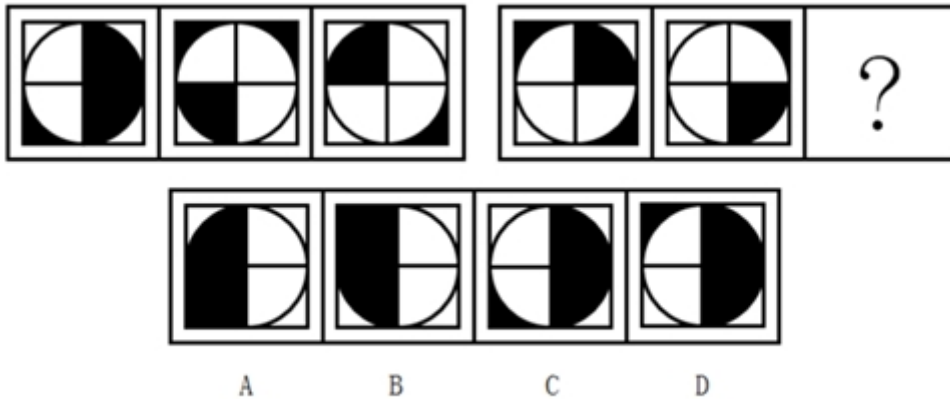

【答案】A。解析：

观察发现，题干图形叠加变化，规律为：白+白=黑、白+黑=白、黑+白=白。

问题图形应用此规律，左上角黑+白=白，排除 B、D 两项；圆的右上角黑+白=白，排除 C 项所以，正确选项是 A。

35. 从所给四个选项中，选择最合适的一个填入问号处，使之呈现一定规律性：

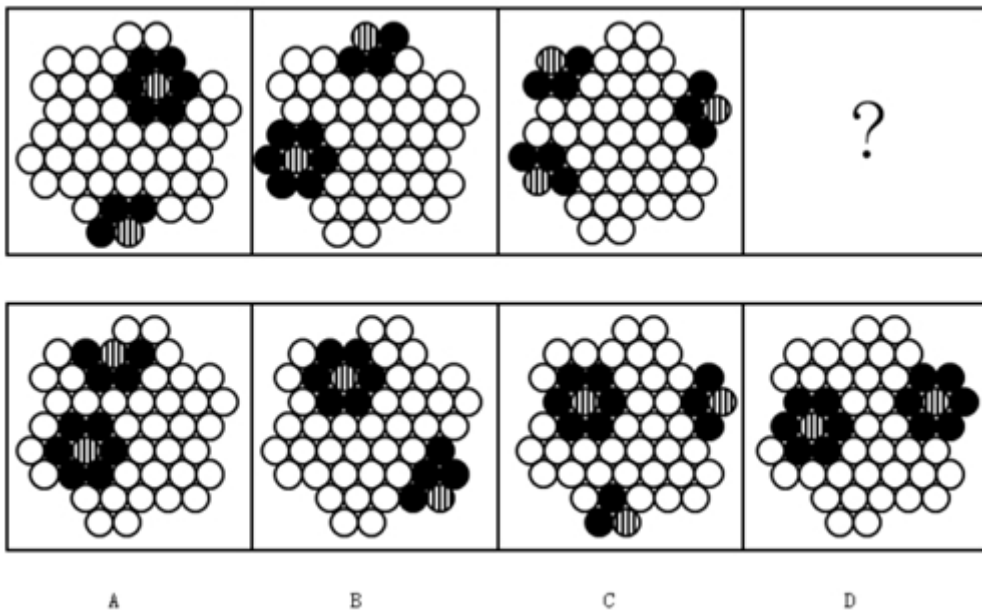

【答案】D。解析：

观察发现，题干图形中的每一个条形圆都只与黑圆挨着，不与白圆挨着，排除 A、C 项。

题干图形中的每一个黑圆都与条形圆挨着，而 B 项中有一个黑圆没有与条形圆挨着，排除 B 项。

所以，正确选项是 D。

36. 从所给四个选项中，选择最合适的一个填入问号处，使之呈现一定规律性：

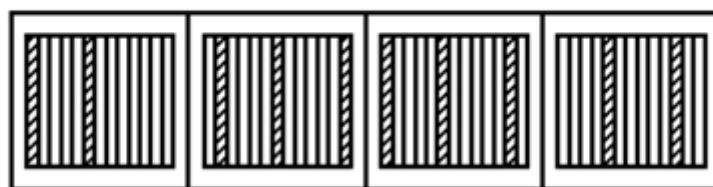
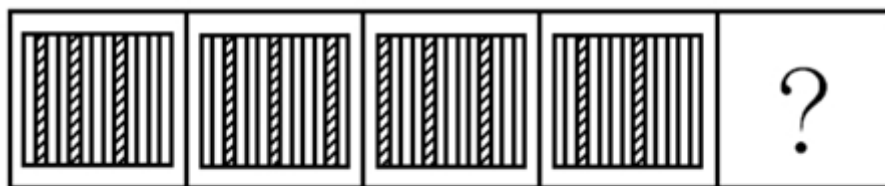

A B C D

【答案】C。解析：

如下图所示，给题干图形中的 3 个斜线条分别编号。

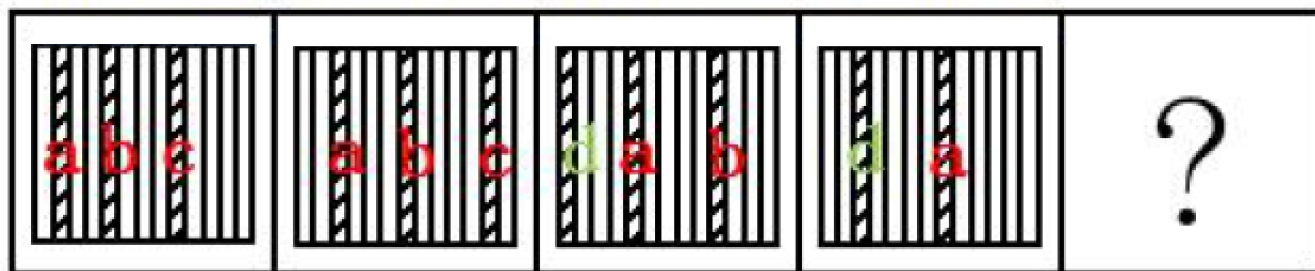

A B C D

从第一幅图到第二幅图，a 斜线条向右移动了一个格子，b 斜线条向右移动了两个格子，c 斜线条向右移动了三个格子。

从第二幅图到第三幅图，a 斜线条向右移动了两个格子，b 斜线条向右移动了三个格子，c 斜线条应该向右移动四个格子，但是只有 13 格，当移动超过第 13 个格子时，斜线条就会从图的背面转过来，因此在最左侧又出现了一个新的 d 斜线条；

从第三幅图到第四幅图，a 斜线条向右移动了三个格子，b 斜线条应该向右移动四个格子，同理，当超过第 13 个格子时，斜线条就会消失，因此 b 斜线消失；d 斜线条向右移动两个格子。

因此，从第四幅图到第五幅图，a 斜线条应该向右移动四个格子；d 斜线条向右移动三个格子，同时，在最左侧又补充了一个新的斜线条。

结合选项，只有 C 项符合，

所以，正确选项是 C。

37. 从所给四个选项中，选择最合适的一个填入问号处，使之呈现一定规律性：

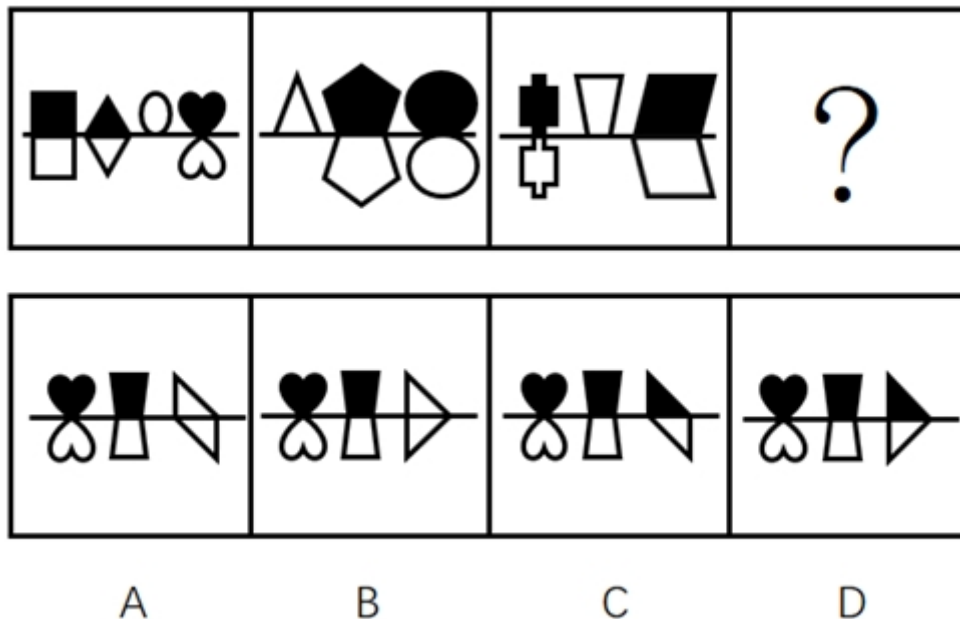

【答案】D。解析：

观察发现，每个题干图形中横线上方的黑色图形，下方都有一个形状相同的白色图形与之构成轴对称。据此可以排除 C 项。

每个题干图形中横线上方的图形如果是白色图形，那么其下方就没有图形。据此可以排除 AB 两项。所以，正确选项是 D。

38. 从所给四个选项中，选择最合适的一个填入问号处，使之呈现一定规律性：

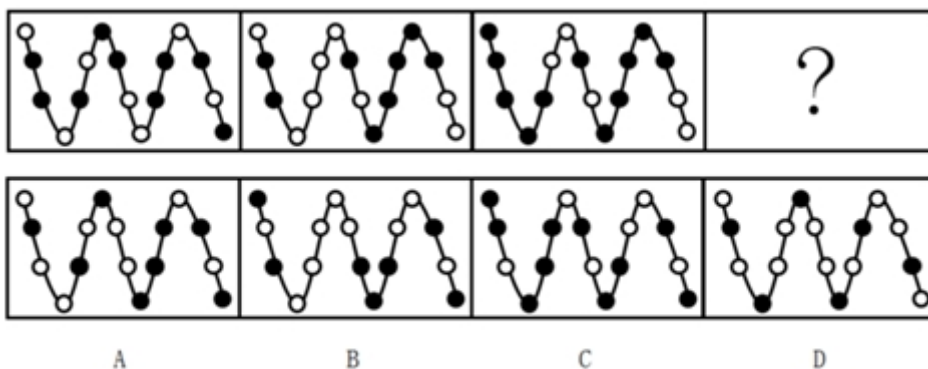

【答案】C。解析：

观察发现，题干图形都是由小黑球、小白球及波浪线组成，存在波峰和波谷。

观察在波峰和波谷的黑白球数目发现，第一幅图是 4 白 2 黑，第二幅图 4 白 2 黑，第三幅图是 4 黑 2 白。只有 C 项的波峰和波谷的黑白球数目是 4 黑 2 白，符合规律。

所以，正确选项是 C。

39. 把下面的 6 个图形分为两类，使每一类图形都有各自的共同规律，分类正确的是：

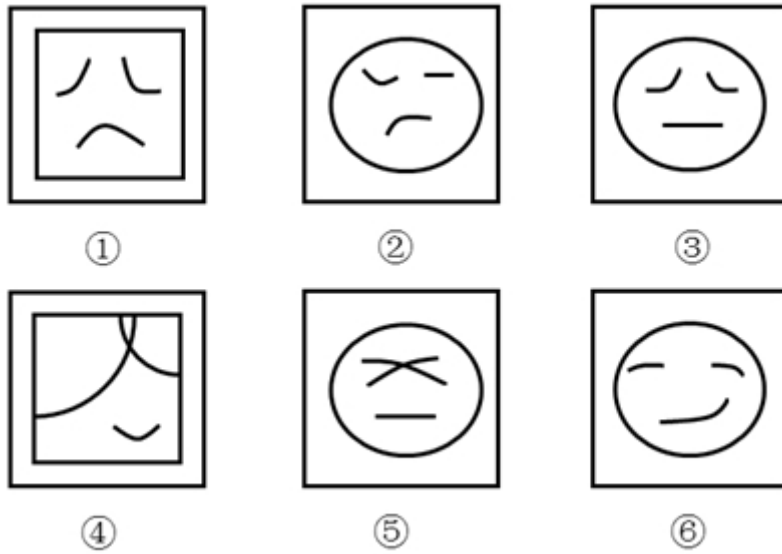

- A. ①④⑥, ②③⑤
B. ①②⑤, ③④⑥
C. ①⑤⑥, ②③④
D. ①③⑤, ②④⑥

【答案】A。解析：

观察发现，每个题干图形都是由一个外框和里面的3条线组成，其中，图①④⑥内部有3条曲线，图②③⑤内部有2条曲线和1条直线。A项当选。

所以，正确选项是A。

40. 把下面的6个图形分为两类，使每一类图形都有各自的共同规律，分类正确的是：

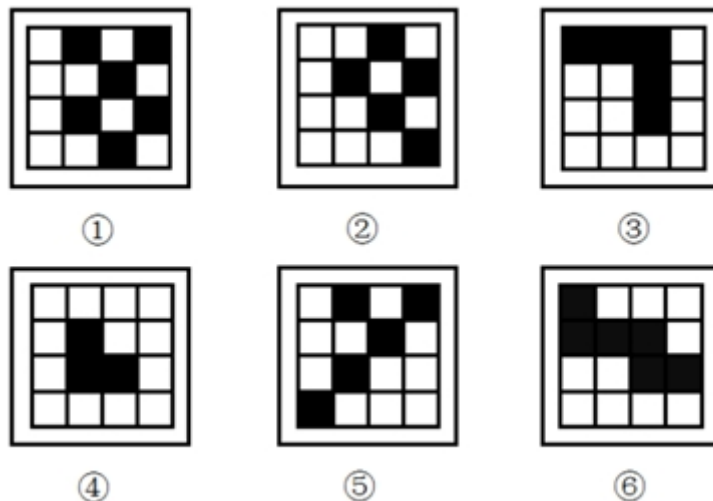

- A. ①④⑥, ②③⑤
B. ①②⑤, ③④⑥
C. ①⑤⑥, ②③④
D. ①③⑤, ②④⑥

【答案】B。解析：

观察发现，每个题干图形都由黑白块组成，其中图①②⑤中的黑块顶角连接，而图③④⑥中的黑块以长边连接，即图①②⑤中的黑块与黑块之间无公共边，而图③④⑥中的黑块与黑块之间有公共边。B项当选。

所以，正确选项是B。

二、类比推理。每题先给出一组相关的词，要求你在四个选项中找到一组与之在逻辑关系上最为贴近、相似或匹配的词。

41. U盘：光盘

- A. 楼梯：电梯
- B. 插头：插座
- C. 国画：毛笔
- D. 水杯：杯盖

【答案】A。解析：

题干的逻辑关系是：U盘和光盘都具有数据存储功能。

A项的逻辑关系与之相同：楼梯和电梯都具有供人上下楼功能。

所以，正确选项是A。

42. 春暖：花开

- A. 和风：细雨
- B. 雨后：天晴
- C. 天寒：地冻
- D. 云开：雾散

【答案】C。解析：

题干的逻辑关系是：因为春暖，所以花开，二者具有因果关系。

C项的逻辑关系与之相同：因为天寒，所以地冻，二者具有因果关系。

所以，正确选项是C。

43. 投票：抽签

- A. 联系：沟通
- B. 管理：服务
- C. 劝说：争辩
- D. 推荐：号召

【答案】C。解析：

题干的逻辑关系是：投票和抽签都是选出结果的方式。二者具有反对关系。

C项的逻辑关系与之相同：劝说和争辩都是让人接受某种思想的方式。二者具有反对关系。

所以，正确选项是C。

44. 调研：座谈

- A. 转型：创新
- B. 垄断：专营
- C. 发明：试验
- D. 秩序：通畅

【答案】C。解析：

题干的逻辑关系是：为了调研而座谈。
C 项的逻辑关系与之相同：为了发明而试验。
所以，正确选项是 C。

45. 言论：自由
A. 版权：保护
B. 危机：调控
C. 生产：安全
D. 设计：创新

【答案】C。解析：

题干的逻辑关系是：言论自由。
C 项的逻辑关系与之相同：生产安全。
所以，正确选项是 C。

46. 水：火
A. 美：丑
B. 有：无
C. 左：右
D. 红：绿

【答案】C。解析：

题干的逻辑关系是：水与火具有反对关系，二者都是名词。
A 项：美与丑属于反对关系，但二者都是形容词，词性与题干不一致，排除；
B 项：有与无属于矛盾关系，与题干逻辑关系不一致，排除；
C 项：左与右属于反对关系，二者都是名词，与题干逻辑关系一致，当选；
D 项：红与绿属于反对关系，但二者都是形容词，词性与题干不一致，排除。
所以，正确选项是 C。

47. 净水：过滤
A. 名次：竞赛
B. 房屋：装修
C. 苗条：节食
D. 环境：绿化

【答案】A。解析：

题干的逻辑关系是：过滤是获得净水的必要条件。
A 项的逻辑关系与之相同：竞赛是获得名次的必要条件。
所以，正确选项是 A。

48. 雾霾：污染：治理
A. 风扇：电器：使用
B. 粳米：粮食：调查
C. 信息：报纸：阅读
D. 报告：文件：审批

【答案】D。解析：

题干的逻辑关系是：雾霾是一种污染，需要治理。
D 项的逻辑关系与之相同：报告是一种文件，需要审批。
所以，正确选项是 D。

49. 好感：喜欢：热爱
A. 伤心：悲伤：悲哀
B. 不安：紧张：焦躁
C. 不悦：反感：厌恶
D. 高兴：愉快：喜悦

【答案】A。解析：

题干的逻辑关系是：好感、喜欢、热爱三者是近义词，并且程度逐渐加深。
A 项的逻辑关系与之相同：伤心：悲伤：悲哀三者是近义词，并且程度逐渐加深。
所以，正确选项是 A。

50. 自行车：出行：环保
A. 蔬菜：食品：健康
B. 台灯：灯泡：节能
C. 手表：时间：指针
D. 货车：运输：载体

【答案】A。解析：

题干的逻辑关系是：骑自行车出行是一种环保生活方式。
A 项的逻辑关系与之相同：吃蔬菜食品是一种健康生活方式。
所以，正确选项是 A。

三、逻辑判断。每题给出一段陈述，这段陈述被假设是正确的，不容置疑的。要求你根据这段陈述，选择一个答案。注意：正确的答案应与所给的陈述相符合，不需要任何附加说明即可以从陈述中直接推出。

51. 某单位每个月都要对工作人员的工作表现进行考评。去年上半年，该单位的甲、乙、丙、丁 4 位员工均获得了 3 次月度优秀奖。已知，甲和乙有 2 个月同时获奖，乙和丙也有 2 个月同时获奖，甲和丁获奖的月份完全不同。

以下说法一定正确的是：

- A. 只有 3 个人同时获奖的月份有 2 个
B. 只有 2 个人同时获奖的月份有 3 个
C. 只有 1 个人获奖的月份有 1 个
D. 只有 2 个人同时获奖的月份少于只有 1 个人获奖的月份

【答案】A。解析：

根据题干条件可知：

- (1) 6 个月内每个人都 3 次获得月度优秀奖；
(2) 甲、乙有 2 个月同时获奖；
(3) 乙、丙有 2 个月同时获奖；
(4) 甲、丁获奖月份完全不同。

由于题目不涉及获奖的月份和先后顺序，因此可以假如甲获奖的月份为一、二、三月。根据 (4) 甲、丁获奖月份完全不同，则丁获奖月份为四、五、六月。

根据(2)甲、乙有2个月同时获奖,则乙在一、二、三月中有两次获奖,在四、五、六月中有一次获奖。

根据(3),假如丙在一、二、三月获两次奖且与乙同时获奖,在四、五、六月获一次奖,且与乙不同时,如表格所示:

一月	二月	三月	四月	五月	六月
甲	甲	甲			
乙	乙		乙		
丙	丙			丙	
			丁	丁	丁

假如丙在一、二、三月获一次奖且与乙同时,在四、五、六月获两次奖且必须有一次与乙同时,如表格所示:

一月	二月	三月	四月	五月	六月
甲	甲	甲			
乙	乙		乙		
	丙		丙	丙	
			丁	丁	丁

根据以上两种情况的假设可判定,只有3个人同时获奖的月份一定有2个。A项当选。所以,正确选项是A。

(提示:本题的条件非常复杂,短时间弄明白不太容易。在时间如金子般宝贵的考场上,类似的难题,善于跳过就是成功,一旦陷进去就很容易失败。切记切记!)

52. 现在人们常常提到大学生毕业生就业难。但据统计,近年我国就业市场空缺岗位与求职人数的比率一般大于1,劳动力市场的需求大于供给。而在求职人群中,大学毕业生的文化水平较高。因此,我国大学毕业生实际上不存在就业难的问题。

以下信息如果为真,能够有效反驳上述结论的是:

- A. 当前经济下行压力较大,不少企业严控用工成本,已经开始裁员
- B. 劳动力市场最紧缺的一些岗位主要是适合高级技工的岗位
- C. 大学毕业生愿意从事的岗位往往竞争激烈
- D. 一些高级技能人才的收入水平要高于大学毕业生

【答案】B。解析:

削弱型。

需要削弱的结论:我国大学毕业生实际上不存在就业难的问题。

需要削弱的论据:近年我国就业市场空缺岗位与求职人数的比率一般大于1,劳动力市场的需求大于供给。而在求职人群中,大学毕业生的文化水平较高。

A项,说不少企业严控用工成本,已经开始裁员,但是不能说明就业市场不再招录大学生,也不能说明大学生就业困难,与大学生的就业难易无关,属于无关选项,排除;

B项,说一些岗位严重缺少高级技工,言外之意是不需要大学生,对大学生而言在这些领域就会出现

劳动力市场的需求小于供给的现象，进而出现就业难的问题，削弱论据，保留；

C项：说大学生愿意从事的岗位往往竞争激烈，并不能说明大学生在实际选择职业时就一定扎堆，大学生仍然可以选择一些竞争不激烈的岗位，并不能对就业难进行削弱，排除；

D项：说一些高级技工的收入水平高于大学生，与大学生的就业难易无关，属于无关选项，排除。所以，正确选项是B。

53. 甲和乙都有可能受邀参加某专家论坛。现在，甲得知了以下消息：

- (1) 论坛主办方决定，至少邀请甲或乙中的一位。
- (2) 论坛主办方决定不邀请甲。
- (3) 论坛主办方一定会邀请甲。
- (4) 论坛主办方决定邀请乙。

假如上述消息中，两条为真，两条为假，则：

- A. 论坛主办方决定邀请甲，不邀请乙
- B. 论坛主办方决定邀请乙，不邀请甲
- C. 论坛主办方决定同时邀请甲和乙
- D. 论坛主办方决定既不邀请甲，也不邀请乙

【答案】A。解析：

根据题干条件可知：

- (1) 甲或乙；
- (2) 非甲；
- (3) 甲；
- (4) 乙；

已知两条为真，两条为假。先找题干条件中的矛盾关系。(2)(3)是矛盾关系，必有一真一假。则可知剩下的(1)(4)页必然一真一假。

已知(4)为真的时候，(1)一定为真，这就与题干信息矛盾，因此(4)必定为假，(1)必定为真。可以推出乙不被邀请，甲被邀请。A项正确当选。

所以，正确选项是A。

54. 某科研机构研发了一项神经刺激技术，他们在试验中对一批滑雪选手实施了该刺激，持续数周后发现，相比未接受刺激的选手，接受刺激选手的跳跃能力和协调性分别提高了10%和15%。本国体育部门计划与该机构合作，在滑雪运动员的训练、比赛中推广使用这一技术。

以下哪项为真，最能质疑该国体育部门的计划？

- A. 未接受刺激的运动员通过正常训练也能提高跳跃能力和协调性
- B. 这项合作会增加该国体育部门的经费支出
- C. 该国是传统滑雪强国，滑雪成绩长期处于世界领先地位
- D. 这项技术会降低运动员的专注力，而专注力是能力发挥的前提

【答案】D。解析：

削弱型。

需要削弱的该国体育部门的计划：本国体育部门计划与该机构合作，在滑雪运动员的训练、比赛中推广使用这一技术。

需要削弱的论据：在实验中对一批滑雪选手实施了该刺激，持续数周后发现，相比未接受刺激的选手，接受刺激选手的跳跃能力和协调性分别提高了10%和15%。

A项：未接受刺激运动员通过正常训练也可以提高跳跃能力和协调性，与该技术的刺激是否可以提

高未接受刺激运动员的跳跃能力和协调性无关，论题不一致，排除；

B项：增加体育部门的经费支出与该技术的刺激是否可以提高未接受刺激运动员的跳跃能力和协调性无关，论题不一致，排除；

C项：该国的滑雪成绩长期处于世界领先地位与该技术的刺激是否可以提高未接受刺激运动员的跳跃能力和协调性无关，论题不一致，排除；

D项：这项技术会降低运动员的专注力，从而影响能力发挥，说明该技术不一定有利于运动员的训练和比赛，体育部门与该机构的合作也不可行，通过补充反面论据的方式削弱了该国体育部门的计划，当选。

所以，正确选项是D。

55. 一名茶叶经销商在对客人介绍一种茶叶时说：“这种茶叶产自云山，而大名鼎鼎的云山茶正是产自云山，所以这就是正宗的云山茶。”

以下与该经销商介绍茶叶时的逻辑最为相似的是：

A. 三班的学生都勤奋好学，小李是三班的学生，所以小李勤奋好学

B. 飞驰牌汽车产自某国，刚才那辆汽车不是飞驰牌，所以肯定不是该国产的

C. 所有司机都必须有驾照，小郑有驾照，所以小郑是司机

D. 好医生需要具备精湛的医术和高尚的医德，小陈二者兼备，所以他是好医生

【答案】C。解析：

题干的逻辑为：a（这种茶叶）是b（产自云山），c（云山茶）是b（产自云山），所以a（这种茶叶）是c（云山茶）。

A项的逻辑是：a（三班的学生）是b（勤奋好学的），c（小李）是a（三班的学生），所以c（小李）是b（勤奋好学的）。与题干逻辑不同，排除；

B项的逻辑是：a（飞驰牌汽车）是b（产自某国），c（那辆汽车）不是a（飞驰牌汽车），所以c（那辆汽车）不是b（产自某国）。与题干逻辑不同，排除；

C项的逻辑是：a（司机）是b（有驾照的），c（小郑）是b（有驾照的），所以c（小郑）是a（司机）。与题干逻辑相似，当选；

D项的逻辑是：a（好医生）是b（具备精湛的医术的）和d（高尚的医德的），c（小陈）是b（具备精湛的医术的）和d（高尚的医德的），所以c（小陈）是a（好医生）。与题干逻辑不同，排除。

所以，正确选项是C。

56. 某公司招聘业务经理，小张和小李前来应聘。小张说：“如果我做了业务经理，我会积极进取，开拓新业务。”小李说：“如果我做了经理，我会优化管理，精减人员。”最终，他们其中一人当上了业务经理，并顺利实现了自己的工作主张。

由此可知，以下说法必定为真的是：

A. 该公司不仅开拓了新业务，还精减了人员

B. 如果该公司开拓了新业务，那么肯定是小张当上了业务经理

C. 如果该公司精减了人员，那么肯定是小李当上了业务经理

D. 如果该公司没有开拓新业务，就肯定精减了人员

【答案】D。解析：

整理题干条件为：

(1) 小张做了业务经理→积极进取且开拓新业务。

(2) 小李做了业务经理→优化管理且精简人员。

(3) 其中只有一个人当上了业务经理并实现自己的工作主张。

A 项，说该公司开拓新业务并且精减人员。从题干已知条件可知，开拓新业务和精减人员分是属于不同人的工作主张，且已知只有一人实现了自己的工作主张，与题干已知信息不符，排除；

B 项，开拓新业务→小张做了业务经理。“开拓新业务”属于肯定后件，无法推出必然结论，排除；

C 项，精减人员→小李做了业务经理。“精减人员”属于肯定后件，无法推出必然结论，排除；

D 项，不开拓新业务→精减人员。由题干已知条件可知，不开拓新业务属于否定后件，否定后件必然否定起案件，可得：小张没当业务经理。

既然小张没当业务经理，那么必然是小李做了业务经理。根据（2），肯前必肯后，那么必然推出：优化管理且精减人员。

因此，如果该公司没有开拓新业务，就肯定精减了人员。D 项是正确答案。

所以，正确选项是 D。

57. 由于按揭贷款的利率下调，人们每月还贷压力减小，因此一家机构预测某地的商品房销售量会增长，但实际上，销售量并未出现明显增长。

下列哪项如果为真，最能解释以上现象？

A. 当地一直存在人口外流的现象

B. 本地的商品房价格没有明显下降

C. 有的开发商取消了购房优惠政策

D. 因经济环境不好，当地人均收入下降

【答案】D。解析：

解释型。

需要解释的题干矛盾现象：按揭贷款的利率下调，人们每月还贷压力减小，但是商品房的销量并未出现明显增长。就是说，在还贷压力减小的情况下，为什么商品房销售量没有明显增长？这个现象需要解释。

D 项最能解释。人们不买房子，必定与腰包里的钱最相关。购房需要很多钱，因经济环境不好，当地人均收入下降，口袋里没有钱，肯定不能买商品房，即使按揭贷款的利率有所下调，恐怕也是没有多余的钱去购买商品房的。这就很好地解释了为什么按揭贷款的利率下调了，而商品房的销量却没有出现明显增长的现象。D 项当选。

其他的 A、B、C 三项，不管说得多么貌似有道理，也抵不过收入下降这一条。直接排除。

所以，正确选项是 D。

58. 媒体 A 报道称：今年以来，患季节性皮肤病的人数大幅上升，这是因为城市水污染日益严重和空气质量恶化造成的。

媒体 B 报道称：患季节性皮肤病的人数大幅上升与城市水污染、空气质量恶化没有关系，主要是因为人们缺乏锻炼，身体素质下降造成的。

以下哪项如果为真，最能对媒体 B 的观点提出质疑？

A. 目前 7~12 周岁儿童的身体素质比 10 年前普遍下降

B. 大多数春季患皮肤病的人，在秋冬季节症状会有所好转

C. 环保局承认，城市水污染和空气质量问题日益严重

D. 游泳运动员患季节性皮肤病的人数逐年增多

【答案】D。解析：

削弱型。

需要反驳的 B 的观点：患季节性皮肤病的人数大幅上升的原因是人们缺乏锻炼，身体素质下降。

需要反驳的论据：没有明显的论据。

A 项：说儿童身体素质比 10 年前普遍下降，不说与患季节性皮肤病的关系，与题干话题无关，属于无关选项，排除；

B 项：说大多数春季患皮肤病的人在秋冬季节症状会有所好转，而题干观点探讨的是皮肤病人数上升的原因是不是因为缺乏锻炼、身体素质下降，与题干话题无关，属于无关选项，排除；

C 项：说环保局承认城市水污染和空气质量问题日益严重，选项只是陈述了一个实际现象，但是患皮肤病的人增多和污染问题之间有无联系并不明确，属于无关选项，排除；

D 项：说游泳运动员患季节性皮肤病的人数逐年增多，说明运动员这种身体素质好、锻炼强度大的群体患皮肤病的人也在增多，意味着皮肤病患者增多与身体素质和锻炼强度之间并没有必然联系。属于举反例削弱论点，因此 D 项为正确答案，当选。

所以，正确选项是 D。

59. 某投资公司在评价一个项目时说：我们挑选投资项目，主要是看项目的技术门槛和未来市场需求量，而不是当前的业务增长率。现在新的可投资项目这么多，短期内发展很迅速但很快就被其他项目追赶上来的也不少，这显然不是我们想要的。这个项目在一年内营业额就增加了 5 倍，倒是很有必要怀疑它将来的状况。

以下和该投资公司评价项目的逻辑最为类似的是：

A. 婚姻生活是否幸福取决于夫妻双方的和谐程度，而不是家庭收入，有些收入高的夫妻，婚姻生活反而不幸福

B. 通过票房评价一部电影并不靠谱，一部电影即使票房再高，观众的口碑也不一定好

C. 某足球队在选拔新队员时，除了关注他们的技术水平，更看重他们的训练状态和发展潜力

D. 歌手要成功，天赋和优秀的市场推广缺一不可。那些失败的歌手，要么没有天赋，要么市场推广做得不好

【答案】B。解析：

题干逻辑：挑选项目，主要看技术门槛和未来市场需求量，而不是当前的业务增长率，当前业务增长率高的并不一定是好项目。也就是说看一事情好坏，不能只看某个指标 B，因为即使 B 好，也不一定推出这件事情好，是对整体的可能性推理。

第二步：逐一判断选项。

A 项，说有些收入高的夫妻，婚姻生活反而不幸福，是对有些人的情况做了否定，但没有提到整体情况，不是对整体的可能性推理，排除。

B 项，说票房再高，观众的口碑也不一定好，意思是：不能只看票房高，因为即使票房高，也不一定推出观众的口碑好（电影整体好），是对整体的可能性推理，与题干中逻辑关系类似，当选。

C 项，说除了关注他们的技术水平，更看重他们的训练状态和发展潜力，说明两个指标都要关注，不是对整体的可能性推理，排除。

D 项，说天赋和优秀的市场推广缺一不可，两者缺一不可，说明两者都要关注，不是对整体的可能性推理，排除。

所以，正确选项是 B。

60. 流感病毒的变异速度相当快，即使疫苗每年更新，也不能保证疫苗接种覆盖全部的“当季流行款”。接种流感疫苗，既不能保证百分之百不得流感，还可能导致接种人群出现低烧等副作用。因此，没有必要接种流感疫苗。

以下选项如果为真，不能有效反驳上文结论的是：

A. 接种流感疫苗可以减少儿童、慢性病患者等高危人群因流感而发生严重并发症的风险

B. 接种季节性流感疫苗可以降低易感人群感染流感病毒的概率

- C. 接种流感疫苗后只有极少数人会出现全身反应，且一两天可以缓解，比流感的症状要轻很多
D. 从疾病中恢复过来的人可以获得一定的免疫力，1年内不会再次被同样的流感病毒感染

【答案】D。解析：

不削弱型：支持或无关。

需要削弱的论点：没有必要接种流感疫苗

需要削弱的论据：接种流感疫苗，既不能保证百分之百不得流感，还可能导致低烧等副作用

A项：说接种流感疫苗可以减少儿童和慢性病患者等高危人群因流感而发生严重并发症的风险，说明接种流感疫苗是有好处的，是有必要的，属于削弱论点，排除；

B项：说接种季节性流感疫苗可降低易感人群感染流感病毒的概率，说明接种流感疫苗是有好处的，是有必要的，属于削弱论点，排除；

C项：说接种流感疫苗只有极少数人会出现全身反应，说明出现反应的概率特别小，而且反应一两天就可以缓解，症状比流感症状轻得多，产生的副作用较小，属于削弱论据，排除；

D项：说从疾病中恢复过来的人，1年不会再次被同样的流感病毒感染，与所有人是否需要接种流感疫苗无关，属于无关选项，当选。

所以，正确选项是D。

第四部分 科学推理

请综合运用自然科学原理进行分析判断，从所给选项中选出最符合题意的一项。

61. 在下面的电路图中，C、D是两个不同的灯泡，e、f均为安培表。当开关g闭合时（如图1），e显示读数为1.3A，f显示读数为0.9A。如果将断开的开关g与灯泡C位置互换（如图2），则以下情况不会出现的是：

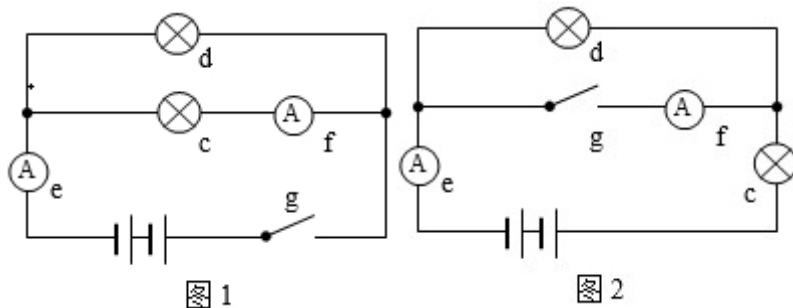

- A. f的读数变为0A
B. e的读数变小
C. C比原来亮
D. D比C亮

【答案】C。解析：

由图1电路到图2电路分析可知，g开关处断路，f的读数为0A，两灯泡由并联到串联，总电路电阻增大，则e的读数减小。排除AB两项。

C灯泡在图1的分压为电源电压，而在图2中，分压小于电源电压，则比原来暗。C项错误，当选。

图1中，总电流为1.3A，f电流为0.9A，则d灯泡的电流为0.4A，并联电路的电压相同，因此D灯泡电阻大于C灯泡，则在串联之后，D分压大于C，所以D比C亮。排除D项。

所以，正确选项是C。

62. 下列关于蔬菜大棚内氧气和二氧化碳含量变化的说法，不正确的是：

- A. 在无光的环境下，植物只进行呼吸作用，二氧化碳含量增加

- B. 在有光的环境下，植物同时进行光合作用和呼吸作用，氧气含量增加
- C. 光线逐渐增强时，植物的光合作用逐渐增强，氧气含量增加
- D. 光线逐渐减弱时，植物的光合作用和呼吸作用也逐渐减弱，氧气含量降低

【答案】D。解析：

D项不正确。光线逐渐减弱时，植物的光合作用逐渐减弱，但是呼吸作用不变，氧气含量降低。因此D项错误。

所以，正确选项是D。

63. 小王用塑料圆筒做了一个简易哨子（如图），当他从吹气口吹气的同时，将活塞慢慢往下拉，可以听到哨声：

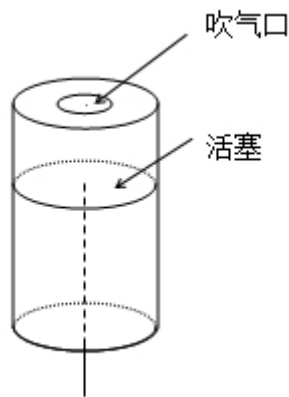

- A. 逐渐变小声
- B. 音调越来越高
- C. 音调越来越低
- D. 没有变化

【答案】C。解析：

当向下推动活塞时，空气柱的长度变长，因此空气柱的振动变慢，音调越来越低。C项正确，当选。所以，正确选项是C。

64. 两块完全相同的平面玻璃砖相互垂直放置（如图），一束单色光从左侧水平射入左边的玻璃砖，从右边的玻璃砖射出，则出射光线相对入射光线：

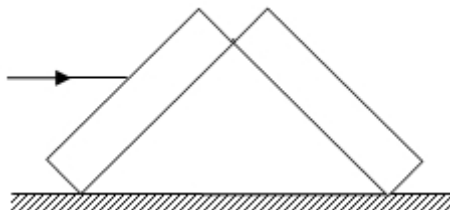

- A. 向上偏折
- B. 向下偏折
- C. 在同一条直线上
- D. 平行

【答案】D。解析：

光路图如下所示：

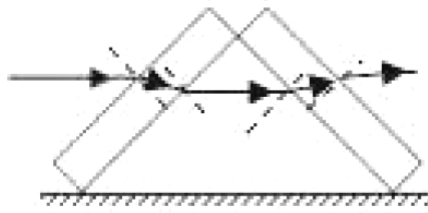

光线通过第一块玻璃砖再进入空气时发生两次折射：第一次是从空气斜射进入玻璃砖，折射光线应该靠近法线偏折，折射角小于入射角；第二次是从玻璃砖斜射进入空气，折射光线应该远离法线偏折，折射角大于入射角。由于玻璃砖上下表面平行，第二次折射的入射角等于第一次折射的折射角，因此第二次折射的折射角等于第一次折射的入射角，最后的出射光线与入射光线相比，只是作了平移，即出射光线与入射光线平行。

同理，经过第二块玻璃砖后，出射光线与进入第二块砖的入射光线平行。

因此，一束单色光从左侧水平射入左边的玻璃砖，从右边的玻璃砖射出，其出射光线与入射光线平行。D项正确当选。

所以，正确选项是D。

65. 有一家四口，包括一对夫妻和他们的两个亲生子女，四人的血型各不相同。已知儿子有一次受伤时，是爸爸献的血，那么，以下信息可以确定的是：

- A. 爸爸的血可以献给家里所有人使用
- B. 妈妈的血不能献给家里所有人使用
- C. 女儿有可能是AB型血
- D. 儿子只可能是A型或B型血

【答案】B。解析：

AB血型的人可以接受任何血型，O型血可以输给任何血型的人。一家四口，血型各不相同，则可以判断出父母血型为A、B或者O、AB型。

已知儿子可以接受爸爸的血型，若父母为A或B型，则儿子为AB型，女儿为O型，则父母的血不能献给家里所有人使用；

若父母为O、AB型，则子女为A或B型，爸爸是O型血，可以献给家里所有人使用，妈妈的血不能献给家里所有人使用。因此B项可以确定，当选。

所以，正确选项是B。

66. 为节约用电，有生产商为楼道照明开发出“光控开关”和“声控开关”。“光控开关”在天黑时自动闭合，天亮时自动断开；“声控开关”在有人走动发出声音时自动闭合，无人走动时自动断开。若将这两种开关配合使用，就可以使楼道照明变得更加节能。为达到这个目的，楼道照明的电路安装简图是：

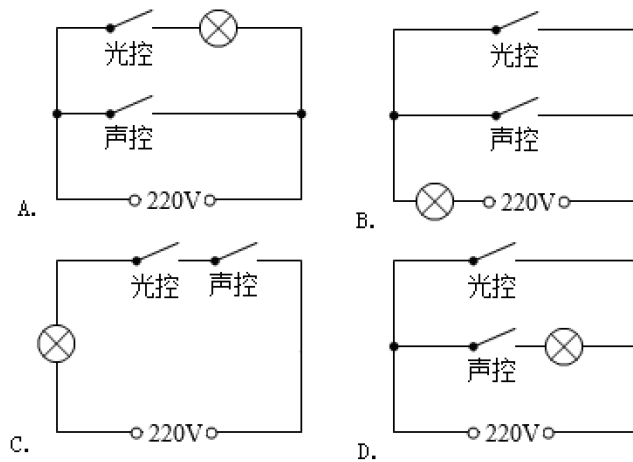

【答案】C。解析：

根据题目可知，为达到节能的目的，只有当天黑且有人走动发出声音时才提供楼道照明，则可知当光控开关断开时，无论声控开关处于什么状态，电路都应处于断开的状态，即光控和声控开关是串联的关系。C项正确，当选。

所以，正确选项是C。

67. 下图是某地市区与郊区之间的热力环流图。根据该图，为保证市区空气质量，下列说法正确的是：

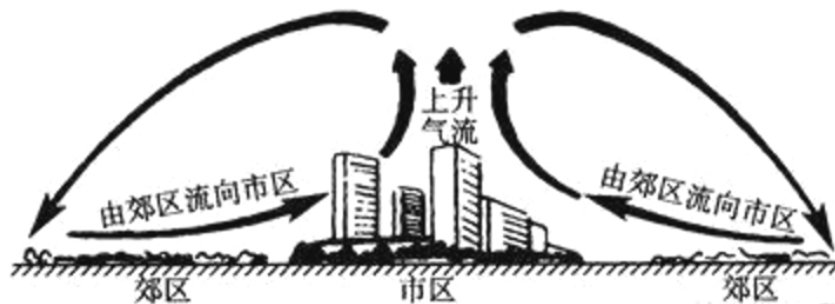

- A. 化工厂可以建设在郊区
- B. 绿化带应该建设在郊区外
- C. 绿化带可以建设在市区内
- D. 化工厂应该建设在郊区与市区之间

【答案】C。解析：

由图中市区和郊区的热力环流图可知，无论化工厂建在郊区、市区或郊区与市区之间，污染物都会通过热力环流到达市区。

如果把绿化带建在市区内，那么就可以阻断污染物通过热力环流在郊区和市区之间扩散，还可以减少温室效应。因此C项正确当选。

所以，正确选项是C。

68. 如图所示，两物体M、N用绳子连接，绳子跨过固定在斜面顶端的滑轮（不计滑轮的质量和摩擦力），N悬于空中，M放在斜面上，均处于静止状态。当用水平向右的拉力F作用于物体M时，M、N仍静止不动，则下列说法正确的是：

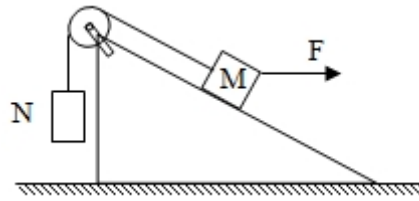

- A. 绳子的拉力始终不变
- B. M 受到的摩擦力方向沿斜面向上
- C. 物体 M 所受到的合外力变大
- D. 物体 M 总共受到 4 个力的作用

【答案】A。解析：

对 N 进行受力分析可知，N 受到重力和绳子拉力的作用处于平衡状态，即绳子的拉力等于 N 的重力。

对 M 进行受力分析可知，M 一开始受到重力、拉力、支持力，可能有斜面方向的摩擦力。加上拉力 F 之后，M 一定受到绳子的拉力、重力和 F 拉力这三个力的作用。仅受这三个力的作用有可能保持平衡状态，否则还可能受到沿斜面的摩擦力或斜面支持力的作用。

A 项，绳子的力必然等于 N 的重力，并一直保持不变。因此 A 项正确，当选。

B 项，M 可能不受摩擦力的作用，故 B 项错误。

C 项，M 静止不动，所受的合外力一直为零，故 C 项错误。

D 项，M 可能只受到 3 个力的作用，故 D 项错误。

所以，正确选项是 A。

69. 下图是某辆汽车的位移 x 随着时间 t 变化而变化的图像，下列说法中正确的是：

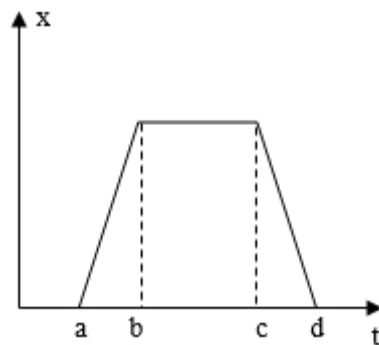

- A. 在 a 到 b 的时间段内，汽车的加速度不断增大
- B. 在 b 到 c 的时间段内，汽车做匀速运动
- C. 在 c 到 d 的时间段内，汽车的速度保持不变
- D. 在 d 时间点，汽车回到出发地

【答案】C。解析：

A 项，a 到 b 时间段内，汽车的位移为直线，即汽车为匀速直线运动，加速度为零，故 A 项错误。

B 项，b 到 c 时间段内，汽车的位移为零，汽车静止，故 B 项错误。

C 项，c 到 d 时间段内，汽车为匀速直线运动，故 C 项正确。

D 项，汽车的出发点未知，即不可知汽车是否回到出发地，故 D 项错误。

所以，正确选项是 C。

70. 下列能正确反映自由落体速度随时间变化的图像是：

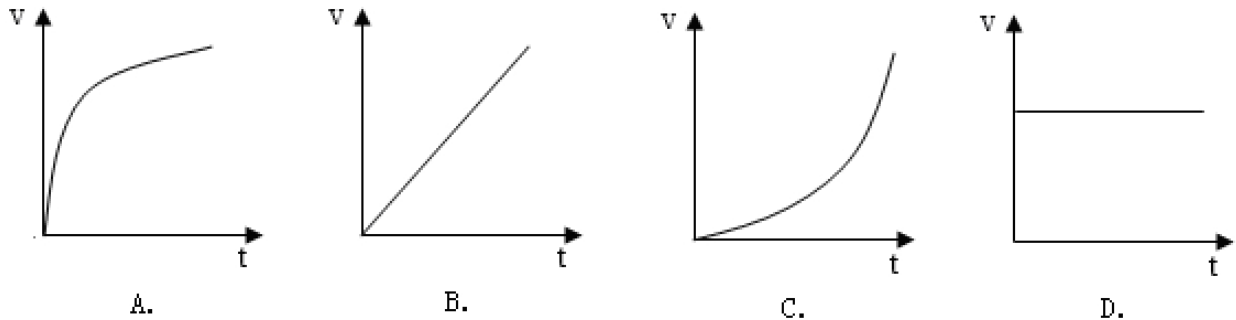

【答案】B。解析：

自由落体运动是初速度为零，加速度为 g 的匀加速直线运动，即其速度时间变化图像是过原点的直线。因此，B 项正确当选。

所以，正确选项是 B。

第五部分 常识判断

请从所给的选项选出最符合题意的一项。

71. “海上丝绸之路”是古代中国与外国交通贸易和文化交往的海上通道，包括东海航线和南海航线。以下城市不属于“海上丝绸之路”航线中主要港口的是：

- A. 广州
- B. 泉州
- C. 宁波
- D. 厦门

【答案】D。解析：

中国境内海上丝绸之路主要有广州、泉州、宁波三个主港和其他支线港组成。厦门不属于“海上丝绸之路”航线中主要港口

所以，正确选项是 D。

72. 角蛋白是一种控制细胞形状和稳定性的蛋白。以下对角蛋白认识错误的是：

- A. 人的头发、指甲主要是由角蛋白构成的
- B. 角蛋白是爬行动物鳞片、羽毛、爪子的主要成分
- C. 在人的皮肤中，角蛋白主要分布在真皮层
- D. 角蛋白来源于外胚层分化而来的细胞，是一种硬蛋白

【答案】C。解析：

C 项错误。角蛋白是硬蛋白之一，是一类具有结缔和保护功能的纤维状蛋白质，来源于外胚层分化而来的细胞。在人体的皮肤中，角蛋白主要分布在表皮层。因此 C 项认识错误。

所以，正确选项是 C。

73. 从卫星在外太空拍摄的地球照片来看，地球是一个蓝色的星球，这是因为：

- A. 地球上大部分地区都被水覆盖着
- B. 天空是蓝色的，而蓝天包围着大地
- C. 大气分子、冰晶、水滴等和阳光的共同作用
- D. 太阳光穿过地球大气层产生折射

【答案】A。解析：

因为地球大部分面积都被海水覆盖。在水深超过 100 米的海洋里，波长较长的光大部分都被海水吸

收了，而波长较短的蓝光和紫光遇到较纯净的海水分子时就会发生强烈的散射和反射，于是人们所见到的海洋就呈现一片蔚蓝色或深蓝色。因此，在外太空拍摄的地球照片，地球是一个蓝色的星球。A项当选。

所以，正确选项是A。

74. 2016年11月，习近平主席在出国访问发表演讲时，引用了一句古诗“相知无远近，万里尚为邻”来表明两国关系的亲密不因地理上的距离而疏远。习近平主席当时访问的国家是：

- A. 柬埔寨
- B. 哈萨克斯坦
- C. 秘鲁
- D. 马来西亚

【答案】C。解析：

2016年11月，国家主席习近平在秘鲁国会发表题为《同舟共济、扬帆远航，共创中拉关系美好未来》的重要演讲。在演讲中，习近平引用了古诗“相知无远近，万里尚为邻”。C项当选。

所以，正确选项是C。

75. 我国海洋综合科考船“海洋六号”从珠江口进入南海海域，执行大洋南极科考任务。下列关于科考船从珠江口进入南海，所受浮力情况说法正确的是：

- A. 由于船始终浮在水面上，所以受到的浮力不变
- B. 由于海水的密度更大，所以船在海洋里受到的浮力更大
- C. 由于船排开海水的体积更小，所以在海洋里受到的浮力更小
- D. 由于船排开江水的体积更大，所以在江水里受到的浮力更大

【答案】A。解析：

浸在液体里的物体会受到液体竖直向上托的力，这就是浮力。物体受到的浮力等于物体下沉时排开液体的重力。当浮力等于物体自身的重力，且物体的平均密度小于液体的密度时，物体就可以漂浮在液体之上。

A项正确：科考船不论是在江水中还是在海水中，都为漂浮状态，此时浮力始终等于重力，因此船受到的浮力是不变的。

B项错误：船在漂浮状态下的浮力等于重力，与水的密度无关。

C项错误：船从江水到海水中，受到的浮力始终等于重力，不会因为排开海水的体积变小而变小。

D项错误：江水中的船所受到的浮力仍等于重力，不会因为排开江水的体积变化而变化。

所以，正确选项是A。

76. 以下对人的各种感觉描述不正确的是：

- A. 触觉感受器大部分存在于皮肤中，指尖尤其敏感
- B. 人看到物体时，视网膜上会形成一幅上下颠倒的影像
- C. 耳朵可以帮助人体保持平衡
- D. 嗅觉和味觉是一起工作的，感知食物味道更多依赖味觉

【答案】D。解析：

D项错误：我们的舌头其实只能分辨基础的味觉感知，如酸、甜、苦、咸等，而对于味道的整体知觉更多是依靠嗅觉系统完成的。因此人在感冒鼻塞时，往往尝不出食物的味道。

所以，正确选项是D。

77. 地球上的矿产资源非常丰富。关于矿产，以下认识不正确的是：

- A. 最坚硬的矿石是金刚石，最软的矿石是石膏
- B. 砂岩按照砂粒直径划分为微粒、细粒、中粒、粗粒和巨粒
- C. 煤、石油和天然气都是化石燃料，由动植物的遗体演变而成
- D. 大多数矿物是在熔融的岩石或炽热的熔体冷却结晶时形成的

【答案】A。解析：

A 项认识不正确：世界上最坚硬的矿石是金刚石；但最软的矿石是滑石，任何一种矿物都能在滑石上划出痕迹。

所以，正确选项是 A。

78. 世界上多数国家都采用以区时为单位的标准时。关于时间，以下认识不正确的是：

- A. 所有时区都以格林尼治本初子午线为基础
- B. 国际日期变更线的西边要比东边晚一天
- C. 许多国家在夏季人为地把时钟拨快一小时，使用夏令时间
- D. 全球共分为 24 个时区，每个时区都有自己的时间

【答案】B。解析：

B 项认识不正确。按照规定，凡越过国际日期变更线时，日期都要发生变化；从东向西越过这条界线时，日期要加一天；从西向东越过这条界线时，日期要减去一天。即国际日期变更线的西边要比东边早一天。

所以，正确选项是 B。

79. 地球上生物的种类极其丰富，从表面上看，不同的生物之间似乎并没有相同之处，但其实所有的生物都具有一些共同特征。以下不属于生物共同特征的是：

- A. 由单细胞构成
- B. 需要能量才能生存
- C. 具有生命周期
- D. 新陈代谢

【答案】A。解析：

A 项不属于生物共同特征。并非所有的地球生物都由细胞构成，例如病毒属于生物，但病毒只含一种核酸（DNA 或 RNA），不具有细胞结构。

所以，正确选项是 A。

80. 水银可用于制作体温计，其主要原因不包括：

- A. 水银对温度变化敏感
- B. 水银容易获得
- C. 水银的熔点低，沸点高
- D. 水银的化学性质稳定

【答案】B。解析：

水银可用于制作体温计，但其主要原因不包括 B 项。水银用作体温计的主要原因是水银的物理性质和化学性质，但与其是否容易获得没有任何关系。

所以，正确选项是 B。

81. 如果将豆腐冰冻一段时间再解冻，豆腐内部会出现非常多的小孔。这一变化的原因是：

- A. 豆腐内的水分聚集凝结成冰晶，体积增大，挤出了这些小孔
- B. 豆腐在低温下组织纤维变硬，体积膨大，露出了空隙
- C. 温度骤然变化导致豆腐的组织纤维热胀冷缩，露出了空隙
- D. 豆腐中的某些成分在低温环境下释放出大量气体，挤出了这些小孔

【答案】A。解析：

水有一种特性：在 4℃ 时，它的密度最大，体积最小；到 0℃ 以下结成冰时，密度最小，体积最大，比常温时水的体积约大 10% 左右。

因此，当豆腐的温度降到 0℃ 以下时，里面的水分结成了冰，原来的小孔便被冰撑大了，整块豆腐就被挤压成网络形状。等到冰融化成水从豆腐里跑掉以后，其内部就会出现非常多的小孔。A 项当选。

所以，正确选项是 A。

82. 人口增长模式包括原始型、传统型、现代型三种。目前，我国已基本实现了从（ ）的转变。

- A. 原始型向传统型
- B. 原始型向现代型
- C. 现代型向传统型
- D. 传统型向现代型

【答案】D。解析：

人口增长模式有三种类型：

- (1) 原始型：高出生率，高死亡率，低自然增长率（高一高一低）。
- (2) 传统型：高出生率，低死亡率，高自然增长率（高一低一高）。
- (3) 现代型：低出生率，低死亡率，低自然增长率（低一低一低）。

目前，我国的人口模式已基本实现了从“高一低一高”向“低一低一低”的转变，即由传统型向现代型的转变。D 项当选。

所以，正确选项是 D。

83. 准备活动是指在比赛、训练和体育课正式开始前，为克服内脏器官的生理惰性，缩短进入运动状态的时间和预防运动创伤而进行的身體练习，为接下来的剧烈运动或比赛做好准备。下列不属于准备活动主要作用的是：

- A. 提高中枢神经系统的兴奋性
- B. 增加皮肤血流量以利于散热
- C. 提高运动时对氧气的利用率
- D. 提高机体的代谢水平

【答案】C。解析：

C 项不属于准备活动的主要作用。准备活动可以使肺通气量及心输出量增加，使工作肌能获得更多的氧，但不是提高对氧气的利用率。

所以，正确选项是 C。

84. 以下不属于导致听力下降、听力减退原因的是：

- A. 太多的噪音伤害了内耳中的细毛
- B. 经常用耳勺掏挖耳朵碰伤了耳道
- C. 精神压力过大导致内耳供血障碍
- D. 带耳机听音乐导致听觉中枢受损

【答案】B。解析：

B 项不属于导致听力下降、听力减退的原因。耳道是一条自外耳门至鼓膜的弯曲管道，碰伤耳道并不会引起听力下降、听力减退。但是如果洁耳导致破坏鼓膜，则会引起听力下降、听力减退。

所以，正确选项是 B。

85. 2016 年，我国推动供给侧结构性改革取得初步成效，部分行业的供求关系、政府和企业的理念行为发生积极变化。2017 年是供给侧结构性改革的深化之年。

下列经济行为中，不符合供给侧结构性改革精神的是：

- A. 推动钢铁、煤炭行业化解过剩产能
- B. 消化三四线城市房地产库存
- C. 加强减税、降费，降低各类交易成本
- D. 对缺乏市场竞争力的企业进行补贴

【答案】D。解析：

供给侧结构性改革的根本目的是提高社会生产力水平，落实好以人民为中心的发展思想。要在适度扩大总需求的同时，去产能、去库存、去杠杆、降成本、补短板，从生产领域加强优质供给，减少无效供给，扩大有效供给，提高供给结构适应性和灵活性，提高全要素生产率，使供给体系更好适应需求结构变化。

D 项不符合供给侧结构性改革精神。对缺乏市场竞争力的企业进行补贴不能从根本上提高企业的竞争力，无法增加有效供给。

所以，正确选项是 D。

第六部分 资料分析

所给出的图、表、文字或综合性资料均有若干个问题要你回答。你应根据资料提供的信息进行分析、比较、计算和判断处理。

一、根据下列资料，回答 86~90 题。

2016 年，某省小微服务业呈现出经营平稳面、资产规模、享受税收优惠政策范围“三扩大”的特点，主要行业实现较快增长。

2016 年，该省小微服务业样本企业实现营业收入 80.1 亿元，同比增长 15.4%，高于规模以上重点服务业企业 8.2 个百分点，增速比上年回落 0.6 个百分点。经营平稳面扩大，2016 年 4 季度，79.5%的企业认为本企业综合经营状况良好或稳定，同比提高 3.3 个百分点，处于历史较高水平。

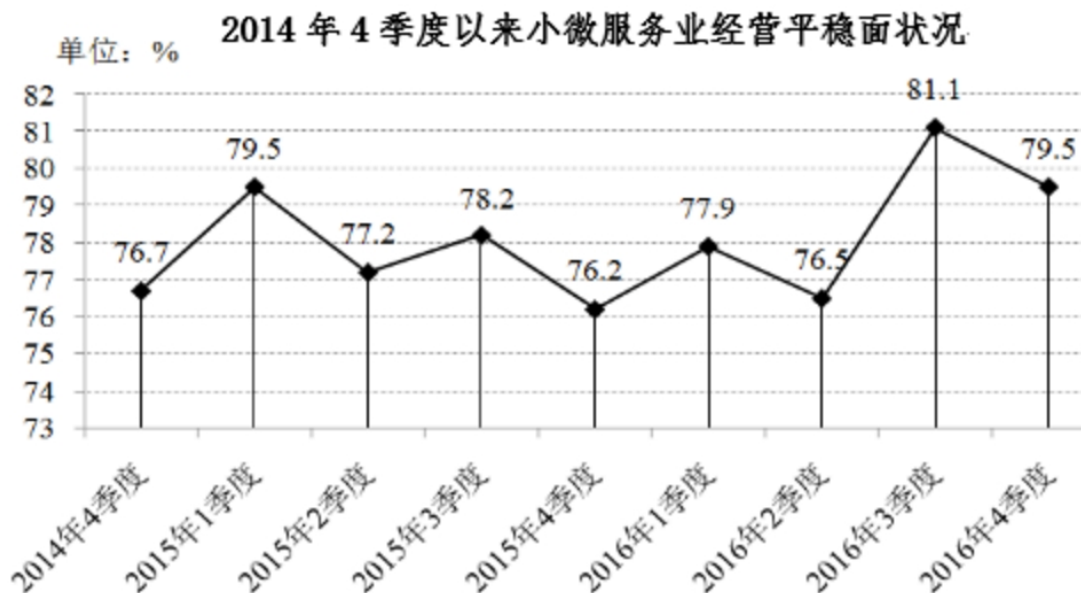

2016年，小微服务业样本企业资产总计367亿元，同比增长9.3%，户均1643.7万元。负债合计194.8亿元，同比增长8.1%，低于资产增长速度1.2个百分点。资产负债率为53.1%，处于较为合理水平。实现利润总额4.6亿元，销售利润率为5.7%。小微服务业企业的资金和盈利水平均处于平稳状态。

各主要行业中，水利、环境和公共设施管理业，信息传输、软件和信息技术服务业，租赁和商务服务业，房地产业的增速明显高于平均水平。

2016年某省小微服务业各行业营业收入及增速

行业门类	营业收入(亿元)	增速(%)
总计	80.1	15.4
水利、环境和公共设施管理业	7.6	49.5
信息传输、软件和信息技术服务业	17.0	26.9
租赁和商务服务业	6.9	22.3
房地产业	11.5	17.1
居民服务、修理和其他服务业	4.6	14.5
卫生和社会工作	3.3	12.5
文化、体育和娱乐业	7.6	6.7
教育	2.2	4.2
交通运输、仓储和邮政业	6.6	4.1
科学研究和技术服务业	12.9	-0.8

86. 2016年，该省小微服务业样本企业的营业收入比2015年大约多多少亿元？

A. 5.3

- B. 10.7
- C. 12.3
- D. 23.0

【答案】B。解析：

考查同比增长量。

由第二段（2016年，该省小微服务业样本企业实现营业收入80.1亿元，同比增长15.4% $\approx 1/6.5$ ），份数法可得增长量 $=80/7.5\approx 10.7$ 。B项当选。

所以，正确选项是B。

87. 2016年，小微服务业经营平稳面同比扩大最显著的是：

- A. 1季度
- B. 2季度
- C. 3季度
- D. 4季度

【答案】D。解析：

2016年1~4季度小微服务业经营平稳面分别增加了：

1季度： $77.9\%-79.5\%=-1.6$ 个百分点

2季度： $76.5\%-77.2\%=-0.7$ 个百分点

3季度： $81.1\%-78.2\%=2.9$ 个百分点

4季度： $79.5\%-76.2\%=3.3$ 个百分点

4季度的同比扩大最显著，D项当选。

所以，正确选项是D。

88. 2015~2016年，平均每季度大约有多少企业认为自身综合经营状况良好或稳定？

- A. 77.2%
- B. 78.3%
- C. 79.6%
- D. 82.8%

【答案】B。解析：

考查平均值的计算。

以78为基准值，可得2015~2016年每季度认为自身综合经营状况良好或稳定的企业平均值 $= (1.5-0.8+0.2-1.8-0.1-1.5+3.1+1.5)/8=2.1/8\approx 0.3$ 。

$78+0.3=78.3$ ，B项当选。

所以，正确选项是B。

89. 2016年，小微服务业的下列各行业，按营业收入同比变化量的大小排序正确的是：

- A. 文化、体育和娱乐业>卫生和社会工作>科学研究和技术服务业>教育
- B. 文化、体育和娱乐业>卫生和社会工作>教育>科学研究和技术服务业
- C. 文化、体育和娱乐业>科学研究和技术服务业>卫生和社会工作>教育
- D. 卫生和社会工作>文化、体育和娱乐业>科学研究和技术服务业>教育

【答案】A。解析：

考查同比增长量的计算比较。

份数法可得：

文化的增长量=7.6/17≈0.45

卫生的增长量=3.3/9≈0.37

科学的减少量≈13×0.8%=0.104

教育的增长量=2.2/25≈0.09

按营业收入同比变化量的大小排序正确的是 A: 文化>卫生>科学>教育。

所以, 正确选项是 A。

90. 下列说法不正确的是:

- A. 2016 年, 大多数小微服务业行业的营业收入同比有所增长
- B. 2015 年, 小微服务业样本企业的户均资产大约为 1504 万元
- C. 2016 年, 小微服务业样本企业的户均负债大约为 873 万元
- D. 2016 年, 信息传输、软件和信息技术服务业的营业收入增加最多

【答案】B。解析:

A 项, 由图表得, 只有科学研究的增长率为负值, 所以大多数的小微服务业行业的营业收入同比有所增长, 说法正确, 排除。

B 项, 由第三段 (2016 年, 小微服务业样本企业资产总计 367 亿元, 同比增长 9.3%, 户均 1643.7 万元), 题中未给出 2016 年小微服务业样本企业户数或户均资产的同比增长率, 所以无法计算 2015 年的户均资产, 说法错误, B 项当选。

C 项, 由第三段 (2016 年, 小微服务业样本企业资产总计 367 亿元, 户均 1643.7 万元。负债合计 194.8 亿元), 可得小微服务业样本企业户数=367/1644、户均负债=194.8/(367/1644)=(194.8×1644)/367≈1744/2=872, 说法正确, 排除。

D 项, 由图表可得, 信息传输的本期量和增长率比下面的都要大; 信息传输的本期量是水利的 2 倍、水利的增长率不到信息传输的 2 倍, 所以信息传输的增长量更大, 说法正确, 排除。

所以, 正确选项是 B。

二、根据下列资料, 回答 91~95 题。

2016 年, 广东民营经济增加值突破四万亿元。经初步核算, 全年实现民营经济增加值 42578.76 亿元, 按可比价计算, 比上年同期增长 7.8%, 增幅高于同期 GD.P 增幅 0.3 个百分点, 其中第二产业增幅比同期 GD.P 第二产业增幅高 3 个百分点。民营经济占 GD.P 的比重为 53.6%, 比 2010 年提高 3.9 个百分点, 占比逐年提高; 对 GD.P 增长的贡献率为 55.5%, 同比提高 1.3 个百分点, 拉动 GD.P 增速达 4.2 个百分点, 民营经济的作用不断提升, 是广东经济增长的主力军。

2016 年广东民营经济各产业增加值

类型	增加值 (亿元)	增速 (%)
第一产业	3631.01	3.0
第二产业	17306.17	9.2
第三产业	21641.58	7.6

分行业看, 民营经济发展速度快于全部经济类型的行业有工业、金融业和其他服务业, 其中民营工业实现增加值 15898.95 亿元, 同比增长 9.7%, 比全部经济类型工业快 3.3 个百分点; 民营经济占全部经济类型比重较大的行业有农林牧渔业、住宿餐饮业、批发零售业和房地产业, 分别为 98.2%、85.3%、73.2%和 68.3%; 民营经济对 GD.P 贡献率较大的行业有工业、其他服务业, 分别为 25.7%、11.3%。

2016年广东各地区民营经济发展情况

地区	民营经济增加值（亿元）	增速（%）	占地区生产总值比重（%）
珠三角	31529.60	8.7	46.4
粤东	4352.77	8.1	73.5
粤西	4268.21	7.9	65.3
粤北	3343.16	7.6	62.7

【注释】

生产总值(GD.P):指按市场价格计算的一个地区所有常住单位在一定时期内生产活动的最终成果。从价格形态看,它是所有常住单位的增加值之和。

增加值:总产出减去中间投入后的余额,反映一定时期内各部门、各单位生产经营活动的最终成果,也就是本部门、本单位对生产总值提供的份额。

91. 2016年广东民营经济第二产业实现的增加值约是第一产业的多少倍?

- A. 4.11
- B. 4.32
- C. 4.77
- D. 5.17

【答案】C。解析:

考查倍数计算。

由图表1可得(第二产业实现增加值为17306、第一产业为3631),
 $173/36 = (144+29)/36 = 4+0.8 = 4.8$ 。C项当选。

所以,正确选项是C。

92. 2016年广东民营经济中第三产业所占的比重相比2015年大约:

- A. 提高了0.1个百分点
- B. 降低了0.1个百分点
- C. 提高了0.2个百分点
- D. 降低了0.2个百分点

【答案】B。解析:

考查比重差=

根据题干所求“2016年广东民营经济中第三产业所占的比重相比2015年”,可判定此题为两期比重比较问题。

定位文字资料第一段可得,民营经济增加值B为42578.76亿元,增速b为7.8%。

定位表格1可得,第三产业增加值A为21642.58亿元、增速a为7.6%。

根据两期比重差= $(A \div B) \times (a - b) / (1 + a)$ 。

$a < b$,可知比重下降,排除A、C两项。

比重差= $(21641 \div 42578) \times (7.6\% - 7.8\%) / (1 + 7.6\%) \approx (-0.1\%)$ 。结合选项,B项当选。

所以,正确选项是B。

93. 2015年广东民营工业实现的增加值约占当年GD.P的:

- A. 16.6%
- B. 19.6%
- C. 22.6%
- D. 25.6%

【答案】B。解析：

考查前期比重。

由第一段（2016年……全面实现民营经济增加值42578.76亿元，比上年同期增长7.8%，增幅高于同期GDP增幅0.3个百分点。民营经济占GDP的比重为53.6%）

第二段（2016年……其中民营工业实现增加值15898.95亿元，同比增长9.7%）

可得2016年民营工业÷2016年GDP=（2016年民营工业/2016年民营经济）×（2016年民营经济/2016年GDP）=（159/426）×53.6%≈20%；

2015年GDP增长率=7.8%-0.3%=7.5%。

根据基期比重=（A÷B）×[（1+b）/（1+a）]

则2015年广东民营工业实现的增加值约占当年GDP的比重=（2016年民营工业÷2016年GDP）×[（1+7.5%）/（1+9.7%）]=20%×（1075/1097）。略小于20%，B项当选。

所以，正确选项是B。

94. 根据资料可知：

- A. 2016年广东民营经济对GDP增长的贡献率高于其他经济类型
- B. 广东民营经济占GDP的比重从2011年开始超过50%
- C. 2016年广东的房地产市场中，国有经济占了近三分之一的份额
- D. 民营经济仅在部分行业具有优势

【答案】A。解析：

A项，由第一段（2016年广东民营经济对GDP增长的贡献率为55.5%），55.5%大于一半、肯定高于其他经济类型，可以推出，A项当选。

B项，由第一段（民营经济占GDP的比重为53.6%，比2010年提高3.9个百分点，占比逐年提高），2010年民营经济占GDP的比重=53.6%-3.9%=49.7%，无法推出2011年民营经济占GDP的比重超过50%，无法推出，排除。

C项，由第二段（民营经济占全部经济类型比重较大的行业有农林牧渔业、住宿餐饮业、批发零售业和房地产业，分别为98.2%、85.3%、73.2%和68.3%），可得其他经济在房地产业中占的比重=1-68.3%=31.7%、并不一定都是国有经济，无法推出，排除。

D项，第二段并未给出民营经济对所有行业的影响，无法推出，排除。

所以，正确选项是A。

95. 下列说法正确的是：

- A. 2016年珠三角地区民营经济占全省的比重相比2015年提高了超过0.5个百分点
- B. 2016年广东各地区中，民营经济增速越慢的地区，当地民营经济占生产总值的比重也越低
- C. 2015年珠三角地区民营经济的增加值是广东其他地区之和的3倍
- D. 2016年广东民营经济在各行业中的发展速度都是最快的

【答案】A。解析：

A项，考查比重差=（b/B）×（R1-R2）/（1+R1）；由第一段（2016年，广东民营经济增加值42578.76亿元，比上年同期增长7.8%）和图表2（珠三角地区的民营经济增加值31529.6亿元，同比增长8.7%），可得比重差=（315/425）×（8.7%-7.8%）/（1+8.7%）=（0.74×0.9%）/1.087>0.5%，说

法正确，A项当选。

B项，由图表2，民营经济增速最慢的地区是粤北，其民营经济占生产总值的比重为62.7%、大于珠三角46.4%、不是最低，说法错误，排除。

C项，由图表2，可得2016年珠三角地区÷其他地区=31530÷(4353+4268+3343)=31530/11964、不到3倍；2016年珠三角地区的增长率为8.7%、其他地区的增长率<8.7%，所以2015年(珠三角地区÷其他地区)更小、更不到3倍，说法错误，排除。

D项，第二段中未给出2016年广东民营经济在各行业中的发展速度情况，无法推出，排除。所以，正确选项是A。

三、根据下列资料，回答96~100题。

2016年，某省完成邮政通信业务总量6886.15亿元，同比增长56.6%，增幅比上年提高27.4个百分点。其中，完成邮政业务总量1879.99亿元，增长53.0%，增幅提高11.0个百分点；完成通信业务总量5006.16亿元，增长58.0%，增幅提高33.2个百分点。

2016年，该省完成快递业务量76.72亿件，同比增长53.0%，占全国快递业务量的比重达到24.5%，比排名第二的Z省多16.80亿件。

2016年某省主要邮政普遍服务项目完成情况

类型	完成量	增速(%)
函件	7.04亿件	9.1
包裹	148.99万件	-52.2
报纸	7.8亿件	-7.4
杂志	5596.04万件	-18.6
汇兑	707.92万笔	-48.8

2016年，该省电话用户数为1.69亿，其中固定电话用户数为2609.7万，移动电话用户数为14349万，分别比上年减少197.4万户和203.1万户。移动电话中4G用户数为9085.30万，占移动电话用户的比重由上年的38.5%。固定电话本地通话时长、长途通话时长以及移动电话通话时长同比分别减少12.3%、19.5%和6.5%，移动短信、彩信业务量分别减少22.2%和2.1%。

2016年，该省固定互联网宽带用户数为2850.60万，宽带接入流量同比增长40%，其中8M及以上和20M及以上宽带接入用户占比分别为81.9%和65.1%，分别比上年提升26.2个百分点和40.4个百分点，固定宽带用户均资费同比下降3.8%。该省移动互联网用户数达1.15亿，移动互联网接入流量同比增长128.9%，移动流量资费水平同比下降40.5%，通信资费总体水平同比下降32.5%。

96. 2016年该省完成的通信业务总量占邮政通信业务总量的比重相比2014年大约：

- A. 提高了0.6个百分点
- B. 降低了0.6个百分点
- C. 提高了1.9个百分点
- D. 降低了1.9个百分点

【答案】D。解析：

隔年增长率=R1+R2+R1×R2

比重差=(A÷B)×[(1+b)/(1+a)]

由第一段(2016年某省完成邮政通信业务总量6886.15亿元，同比增长56.6%，增幅比上年提高27.4个百分点。其中，完成邮政通信业务总量5006.16亿元，增长58.0%，增幅提高33.2个百分点)，可得2016年该省：

完成的通信业务总量（分母）的增长率=56.6%+（56.6%-27.4%）+56.6%×（56.6%-27.4%）≈102.7%。

完成邮政通信业务总量（分子）的增长率=58%+（58%-33.2%）+58%×（58%-33.2%）≈97.3%。

则比重差=（5006/6886）×（97.3%-102.7%）/（1+97.3%）≈0.73×（-5.4%）/2≈-1.9%。D项当选。

所以，正确选项是D。

97. 2015年该省报纸的订销完成量约是杂志的多少倍？

- A. 12.3
- B. 13.9
- C. 15.1
- D. 16.7

【答案】A。解析：

考查前期的倍数关系。

由图表得（2016年该省报纸的订销完成量为78000万件、增长率为-7.4%，杂志的订销完成量为5596万件、增长率为-18.6%），

则2015年报纸÷杂志

$$\begin{aligned} &= [78000 / (1 - 7.4\%)] \div [5600 / (1 - 18.6\%)] \\ &= (78000 / 5600) \times (814 / 926) \\ &= 14 \times (814 / 926) \\ &= 12.3 \text{ (倍)} \end{aligned}$$

所以，正确选项是A。

98. 2016年该省移动电话用户中4G用户数比2015年大约增加了多少万？

- A. 3154
- B. 3483
- C. 3844
- D. 4239

【答案】B。解析：

考查比重问题和同比增长量。

由第三段（移动电话用户数为14349万，比上年减少203.1万户。移动电话中4G用户数为9085.30万，占移动电话用户的比重由上年的38.5%提升至63.3%），可得：

$$\begin{aligned} & \text{2015年该省移动电话用户中4G用户数} \\ &= (14349 + 203) \times 38.5\% = 14552 \times 38.5\% \\ &\approx 5602 \end{aligned}$$

比2016年减少了9085-5602=3483（万）。

所以，正确选项是B。

99. 根据资料，下列选项无法得出的是：

- A. 2016年该省邮政通信业务总量的增长速度约是上一年的2倍
- B. 2016年该省手机流量的资费水平大幅降低
- C. 4G正成为该省移动电话用户的主流制式
- D. 固定宽带运营商未采取有效降低资费水平的措施

【答案】D。解析：

A项，由第一段（2016年某省完成邮政通信业务总量6886.15亿元，同比增长56.6%，增幅比上年提高27.4个百分点），可得上一年的增长速度 $=56.6\%-27.4\%=29.2\%$ ， $56.6\%\div 29.2\%\approx 2$ ，可以推出，排除。

B项，由最后一段（移动流量资费水平同比下降40.5%），可以推出2016年该省手机流量的资费水平大幅降低，排除。

C项，由第三段（移动电话中4G用户数为9085.30万，占移动电话用户的比重由上年的38.5%提升至63.3%），63.3%大于一半，可以推出4G正成为该省移动电话用户的主流制式，排除。

D项，由最后一段（固定宽带用户均资费同比下降3.8%），无法判断固定宽带运营商是否采取有效降低资费水平的措施，D项当选。

所以，正确选项是D。

100. 根据资料可知：

A. 2015年该省的快递业务量比Z省少

B. 2016年该省主要邮政普遍服务项目均出现下滑

C. 2016年该省8M以下宽带接入用户的占比相较于上一年减少了一半以上

D. 2016年该省电话通话时长和短信业务量的下降是由于移动互联网的迅速发展所致

【答案】C。解析：

A项，由第二段（2016年，该省完成快递业务总量76.72亿件，同比增长53.0%，占全国快递业务量的比重达到24.5%，比排名第二的Z省多16.80亿件），材料中并未给出Z省的同比增长率，所以无法比较2015年该省与Z省快递业务量的大小，排除。

B项，由图表可得函件的增长率为9.1%、同比上升，说法错误，排除。

C项，由最后一段（2016年，8M及以上宽带接入用户占比分别为81.9%，比上年提升26.2个百分点），可得2016年8M以下宽带接入用户的占比 $=1-81.9\%=18.1\%$ 、上一年8M以下宽带接入用户的占比 $=18.1\%+26.2\%=44.3\%$ ，从44.3%→18.1%，减少了一半以上，说法正确，C项当选。

D项，由第三段（固定电话本地通话时长、长途通话时长以及移动电话通话时长同比分别减少12.3%、19.5%和6.5%，移动短信、彩信业务量分别减少22.2%和2.1%），只能得出2016年该省电话通话时长和短信业务量同比下降，但材料中并未给出下降的原因，无法推出，排除。

所以，正确选项是C。

全部测验到此结束！

请扫描QQ二维码，备注“公务员考生”加QQ好友，获取曹长远老师精解历年公务员考试申论、行测、面试真题完整解析资料。
精品资料，尽在掌握！

