

2015年3月22日广东省公务员考试 《行政职业能力测验》试题（县级）答案解析

说明

此项测验分为五个部分，共100题，总时限90分钟，满分100分。各部分不分别计时，但都给出了参考时限，供你参考以分配时间。

请将姓名与准考证号用黑色字迹的笔填写在指定位置，并用2B铅笔在准考证号对应的数字上填涂。请将题本上的条形码揭下，贴在答题卡指定位置。没有贴条形码的答题卡将按作废处理，成绩记为0分。

试题答错不倒扣分。严禁折叠答题卡！

第一部分 言语理解与表达

一、选词填空。每道题给出一句话，但其中缺少一个或几个词，要求报考者从四个备选项中选出最合适、最合理的一个来填补空缺，使之符合句子所表达的意思。

1. 十八大之后，中国经济航船行进在“新常态”这片新海域上。尽管有风浪、礁石，但依然交出了一份令世人_____的答卷，呈现出增长平稳、改革深入、结构优化、质量提升、民生改善的良好态势。

- A. 侧目 B. 注目 C. 炫目 D. 瞩目

【答案】D。解析：

文段描述的是中国经济取得的巨大成就，“世人瞩目”属于固定搭配。

所以，正确选项是D。

2. 清正廉洁，不仅是党员干部的自我追求，也是老百姓的_____希望。

- A. 深切 B. 急切 C. 殷切 D. 恳切

【答案】C。解析：

文段描述的是老百姓对党员干部清正廉洁的期待和要求，“殷切希望”属于搭配。

所以，正确选项是C。

3. 在历史使命的_____下，唯有深化改革开放，才能实现广东“三个定位，两个率先”的总目标。

- A. 指引 B. 召唤 C. 指导 D. 召集

【答案】B。解析：

“使命召唤”属于搭配。

所以，正确选项是B。

4. 只有从根本上解决农民问题，调动农民生产积极性，培养一代新型职业农民，农业问题才能_____，国民经济的基础才会更加牢固。

- A. 迎刃而解 B. 水到渠成 C. 立竿见影 D. 知难而进

【答案】A。解析：

题干议论的是：解决农民问题是解决农业问题的前提条件。

A项，迎刃而解比喻主要问题解决了，其它的问题就很容易解决。即：解决农民问题是前提条件，农民问题解决了，农业问题就容易解决了。符合文意，A项当选。

所以，正确选项是A。

5. 发展没有局外人，谁也不能_____，各级领导干部更是要身先士卒、做出表率。

- A. 置之度外 B. 置身事外 C. 置之不理 D. 置若罔闻

【答案】B。解析：

根据语境，空格指的是没有局外人。后面又提到了身先士卒，表示要亲力亲为，因此选择B项的“置身事外”。置身事外指把自己放在事情之外，毫不关心，也就是局外人。

所以，正确选项是B。

6. 造成城市白领们“亚营养”危机的原因之一，是他们长期在外就餐且通常凑合应付。这样容易导致某种营养素的_____，并使他们不知不觉中养成多油、高糖、高盐等_____膳食习惯。
A. 缺乏 不良 B. 失衡 不当 C. 流失 不良 D. 失调 不当

【答案】A。解析：

第一个空，表示长期在外就餐，导致缺乏某种营养元素。第二个空，“不良习惯”是固定搭配。习惯只有好与不好，而没有适当不适当。A项符合文意，当选。

所以，正确选项是A。

7. 某市推出“自住型商品房”，意在_____涨价预期，但由于自住型商品房用地进一步_____了普通商品房用地，使得商品房地价一再上涨。
A. 平抑 缩减 B. 制止 挤压 C. 抑制 压缩 D. 平抑 挤压

【答案】D。解析：

根据语境，第一空指的是使商品价格不上涨。“平抑物价”即控制物价，使其平稳。因此保留AD，排除BC。第二空，说的是自住型商品房用地挤占使用了普通商品房用地，故选择挤压，排除A项

所以，正确选项是D。

8. 很多人对励志书籍的阅读体验是，读的时候_____，但激动了几天之后却发现生活还在继续，自己的人生道路并没有多大_____。
A. 心潮澎湃 改变 B. 心潮起伏 改变 C. 热血沸腾 转变 D. 慷慨激昂 转变

【答案】A。解析：

第一空，根据转折词“但”可知，转折之后说激动之后的结果，那么转折之前的第一个空必须填让人激动的成语。B项的“心潮起伏”指的是思想活动波动频繁，不合文意，排除。

第二空，说明人生道路并没有发生什么变化。改变指发生变化；转变指从一种形式状态变为另一种形式状态。A项符合文意当选。

所以，正确选项是A。

9. 建设现代农业，要努力在提高粮食生产能力上_____新潜力，在优化农业结构上_____新途径，在转变农业发展方式上_____新突破。
A. 发掘 开发 寻求 B. 挖掘 开发 寻找 C. 发掘 开辟 寻找 D. 挖掘 开辟 寻求

【答案】D。解析：

本题考的是固定搭配：挖掘潜力，开辟途径，寻求突破。

所以，正确选项是D。

10. _____改革开放大业是一座正在建设中的大厦，_____老百姓身边细微之处的需求，就是建成这座大厦的一块砖、一片瓦，_____给这座大厦添砖加瓦，则是每个党员干部义不容辞的责任。
A. 如果 那么 而 B. 尽管 但是 也 C. 因为 所以 则 D. 假设 那么 且

【答案】A。解析：

第一句把改革开放大业比喻成大厦，第二句把老百姓的需求比喻成砖瓦，两个分句不可能是转折关系，也不可能是因果关系，因此排除B、C两项。

第三句话，是转折关系而不是并列关系，排除D项。

所以，正确选项是A。

二、阅读理解。每道题给出一段短文，短文后面有一个不完整的陈述，要求报考者从四个备选项中选出最符合题干要求的一项。

11. 从高层决心和公众自觉方面看，大气污染治理的步伐不断加快。调整能源结构、产业转型升级，需要政府更有所作为，这是无可争议的重头。同时，作为每位公民却可做到少些抱怨，多些从自身做起，比如不放鞭炮、多乘坐公共交通等等。

作者通过这段文字主要想表达的是：

- A. 每位公民在大气污染治理中都应承担相应责任
- B. 大气污染治理需要政府与每位公民的共同努力
- C. 政府在大气污染治理中应承担起最主要的责任
- D. 政府与公民都已经开始积极投身于大气污染治理中

【答案】B。解析：

推断文意。

原文是用“同时”引导的并列结构，一方面说政府，一方面说公民，因此B项当选，大气污染治理需要政府与每位公民的共同努力。

A项和C项都只提到了政府，不全面，排除。

D项的“已经”属于偷换概念，排除。

所以，正确选项是B。

12. 当前意义上的人民福祉已经不同于历史上简单的温饱状态，而是包括极为丰富的内容：既包括人民的权利和尊严，也包括人民的收入和消费，同时也涉及自由、安全、社会保障和精神生活等方面。

这段文字主要说明了：

- A. 人民福祉的内涵相比以往有了巨大的变化
- B. 人民已经不仅仅满足于温饱状态了
- C. 人民福祉的含义在历史发展过程中会不断丰富
- D. 人民福祉已经从物质层面向精神层面过渡

【答案】A。解析：

概括主旨。

文段前半句说当前的人民福祉已经不同历史，冒号后面则是具体的解释说明，人民福祉的变化是：从物质温饱层面向精神生活层面过渡。A项符合文意，当选。

所以，正确选项是A。

13. 现代社会中对公共事务的探讨已经成为一种常态，与一般的“公共知识分子”和媒体不同，智库对公共事务的参与应基于科学的分析和论证，而非情绪的宣泄和价值判断的争议。智库要尽可能从自己一手得到的材料和客观事实出发进行研究，完成对复杂资料的筛选和判断，建立持之以恒的预测分析系统。

作者通过这段文字主要想表达：

- A. 智库是一个参与公共事务管理的专业机构
- B. 智库的运作具有相当高规格的要求
- C. 智库应该科学客观地参与公共事务的探讨
- D. 智库对公共事务的探讨比一般的“公共知识分子”和媒体更深入

【答案】C。解析：

推断文意。

问题对策结构。文段共两句话，第一句说了智库是什么，第二句说智库要怎么样（对策）。第二句的对策必然是重点。因此C项当选。

所以，正确选项是C。

14. 宋、明、清三代，非进士出身者，基本无法成为宰相，而许多炙手可热的官职，也规定不是进士出身者不许担任。能考上一个进士，已经殊为不易，更何况作为进士中第一名的状元了！状元一旦出笼，便立刻进入国家的储才机构——翰林院，被作为未来的宰相加以重点培养，各种别人削尖了脑袋也谋不到的美差也会扑面而来，挡都挡不住。

根据这段文字，下列说法正确的是：

- A. 考取状元是成为宰相的必经之路
- C. 只有状元才能进入翰林院

- B. 重要官职都由进士出身者担任
- D. 状元在仕途上有更好的发展机会

【答案】D。解析：

细节对比。

A 项，文段只是说非进士出身基本无法成为宰相，而不是说必须状元。错误，排除。

B 项，属于无中生有，文段没有提及重要官职都由进士出身者担任。错误，排除。

C 项，文段说状元一旦出笼，便立刻进入翰林院，但是并没有说只有状元才可以进入翰林院。错误。排除。

D 项，文段说状元一旦出笼，便立刻进入翰林院，因此状元在仕途上有更好的发展机会。正确当选。

所以，正确选项是 D。

15. 从发展趋势来看，淡化 GDP（国内生产总值）增长目标是大势所趋，因为片面过度追求这一个指标，不足以满足人民群众对青山绿水、放心食品、良好教育、便捷出行、健康工作、安享晚年等美好生活方面更高水平的期待与向往。

这段文字主要谈论的是：

- A. 片面追求 GDP 指标的不当之处
- C. 人民群众对美好生活的期待与向往

- B. 淡化 GDP 增长目标后的发展趋势
- D. 淡化 GDP 增长目标这一趋势出现的原因

【答案】D。解析：

概括主旨。

因果结构。文段前半句说“淡化 GDP 增长目标是大势所趋”，后半句是解释原因。只有 D 项符合文意。

所以，正确选项是 D。

16. 一项调查结果显示，那些态度最积极乐观的被调查者在研究持续期间膳食结构的改善幅度最大，而最消极悲观的被调查者不仅从一开始便更倾向于选择较不健康的饮食，而且在运用各种手段加以干预后，改善的情况也不理想。研究者指出，自控能力是令乐观者更易成功戒除抽烟、喝酒和暴饮暴食等坏习惯的关键。

对这段文字理解准确的一项是：

- A. 饮食结构取决于人的情绪的好坏
- C. 积极乐观的人更容易改善不良饮食习惯

- B. 不健康的饮食习惯很难通过干预而改善
- D. 悲观者的自控能力无法通过干预而改善

【答案】C。解析：

细节对比。

A 项，属于无中生有，排除；

B 项，题干说消极悲观的被调查者不健康的饮食习惯在运用各种手段加以干预后，改善的情况也不理想。但不是说所有人的不健康的饮食习惯很难通过干预而改善，属于偷换概念，排除；

C 项，题干说积极乐观的被调查者在研究持续期间膳食结构的改善幅度最大。因此，C 项正确当选。

D 项，题干说的是消极悲观的被调查者不健康的饮食习惯难以改善，而不是说其“自控能力”难以改善，属于偷换概念，排除。

所以，正确选项是 C。

17. 经济增长下滑源于人口的老龄化，果真如此吗？有结论指出：人口结构越年轻，国家越穷，而反之则越富。那么为什么要恐惧老龄化呢？人们认为衰老会让人变得脆弱，65 岁以上的人是社会的负担。不过，一些人的生产力要远远高于其他人，而这并不关乎年龄。事实证明，人口老龄化需要结合人力资本，特别是教育和健康状况来综合考虑。全球大多数国家年轻人受教育程度高于年长者，他们通过提高教育程度来提高生产力水平的办法，或许可以弥补人口少的缺陷。

这段文字旨在说明：

- A. 人们完全有能力应对人口老龄化问题
- C. 人口老龄化对经济增长没有任何影响

- B. 要多角度分析人口老龄化对经济的影响
- D. 人口老龄化对经济增长造成负面影响

【答案】B。解析：

概括主旨。

证明结构。通过逻辑关联词“事实证明”给出观点：人口老龄化需要结合人力资本，特别是教育和健康状况来综合考虑。也就是 B 项：要多角度分析人口老龄化对经济的影响。

所以，正确选项是 B。

18. 对于雾霾天气，人们深受其害。殊不知，精神上也存在雾霾现象，如果不及时驱除，就会使心灵压抑灰暗，精神萎靡不振，思想浑浑噩噩，危害一点儿都不比雾霾天气小。现代社会，节奏快，压力大，矛盾多，这种精神的雾霾对于个人生活和各项事业的害处多多。如何调试心情，驱散雾霾？一剂良方就是借助文艺的力量，以文“明”志、以文“养”心、以文“怡”情、以文“化”人。

对这段文字理解准确的一项是：

- A. 借助文艺有助于驱散精神雾霾
- B. 精神雾霾比雾霾天气更难驱散
- C. 不良生活方式是导致精神雾霾出现的原因
- D. 精神雾霾对人们的危害比雾霾天气更大

【答案】A。解析：

细节对比。

A 项，通过最后一句“如何调试心情，驱散雾霾？一剂良方就是借助文艺的力量”可以得出，正确当选。

B 项，“更难驱散”题干未提及，属于无中生有，排除。

C 项，“不良生活方式”题干未提及，属于无中生有，排除。

D 项，根据精神雾霾的“危害一点儿都不比雾霾天气小”，可知精神雾霾对人们的危害并不比雾霾天气更大。

D 项错误，排除。

所以，正确选项是 A。

19. 在现代社会中，虽然有以经济保障和物质享受为前提的婚姻数量迅速减少，但是“金钱决定一切”、“拜金论”仍然在一些人心中根深蒂固。在恋爱婚姻自由的现代社会里，依然存在家长极力干涉子女婚姻的情形，家庭背景、教育背景和工作条件仍然是主要的参考因素。我们不禁思考：金钱能决定一切吗？当然不是。通过这段文字最有可能作出的结论是：

- A. 纯粹建立在美貌和激情基础上的婚姻将会是失败和不幸的婚姻
- B. 婚姻中感情是最重要的因素，经济保障和物质享受均无需考虑
- C. 现代社会中女性需要通过婚姻中的财富和地位提高自身的身份
- D. 为了美好的婚姻，我们要有正确的婚姻观和对待婚姻的态度

【答案】D。解析：

语句衔接。

文段的最后提出了一个问题，即：金钱能决定一切吗？当然不是。既然金钱不能决定婚姻的幸福。那么接下来就应该是提出解决这个问题的对策。D 项是解决问题的对策，正确当选。

所以，正确选项是 D。

20. 对于消费者来讲，传统零售业最大的弊端在于信息的不对称。而互联网可以将一件商品的真正定价变得透明，让每个人都知道商品的真正价格区间。传统制造业属于封闭式生产，由生产商决定商品品种、型号，生产者与消费者之间是割裂的。而互联网会让消费者全程参与到生产环节，由用户决定他们想要的商品。这段文字旨在说明：

- A. 互联网将打破信息不对称的格局
- B. 个性化定制是传统零售业的发展方向
- C. 互联网会对传统行业进行渗透与改造
- D. 互联网会对传统零售业和制造业产生影响

【答案】D。解析：

概括主旨。

文段为并列结构，分别从传统零售业和传统制造业两个角度，论述了其各自存在的弊端，并提出互联网可以予以解决，强调互联网对传统零售业和传统制造业产生影响。结合选项可知，D 项为正确答案。

A 项中的“信息不对称”仅仅是传统零售业的问题，传统制造业的问题是封闭式生产。因此 A 项的概括不

够全面，排除；

B 项缺少“互联网”这个主题词，排除；

C 项偷换概念，用“传统行业”偷换了原文中的传统零售业和传统制造业，排除。

所以，正确选项是 D。

第二部分 数量关系

一、数字推理。每道题给出一个数列，但其中缺少一项，要求报考者仔细观察这个数列各数字之间的关系，找出其中的排列规律，然后从四个备选项中选出最合理的一个来填补空缺项，使之符合原数列的排列规律。

21. 3, 10, 31, 94, ()

A. 125

B. 188

C. 283

D. 2914

【答案】C。解析：

原数列两两作差，可以得到一个新数列：7、21、63、()。

新数列是公比为 3 的等比数列，故括号内应为 $63 \times 3 = 189$ 。则题干所求项应为： $94 + 189 = 283$ 。

所以，正确选项是 C。

22. 2, 10, 30, 68, 130, ()

A. 222

B. 272

C. 300

D. 390

【答案】A。解析：

原数列两两作差，可以得到一个新数列：8、20、38、62、()。

继续两两作差可以得到一个新数列：12、18、24、()。这是公差为 6 的等差数列，故数列括号里是

30。上一级数列括号内为 92，进而推出题干所求为： $130 + 92 = 222$ 。

所以，正确选项是 A。

23. 19, 18, 26, 24, 33, 30, 40, ()

A. 32

B. 34

C. 36

D. 38

【答案】C。解析：

题干数列较长，可以考虑分组。原数列两两分组， $19 - 18 = 1$ 、 $26 - 18 = 2$ 、 $33 - 30 = 3$ 、 $40 - () = 4$ ，即分组后做差可以得到一个自然数列，故题干所求数为 36。

所以，正确选项是 C。

24. $\frac{2}{5}, \frac{3}{10}, \frac{7}{30}, \frac{23}{210}, ()$

A. $\frac{31}{967}$

B. $\frac{35}{1208}$

C. $\frac{159}{2282}$

D. $\frac{187}{4830}$

【答案】D。解析：

分母变化幅度很大，倍数关系为 2、3、7，与三项分母相同。

再观察分子， $5 - 2 = 3$ 、 $10 - 3 = 7$ 、 $30 - 7 = 23$ 、 $210 - 23 = 187$ 。故题干所求分数的分子应为 $210 - 23 = 187$ ，分母为 $23 \times 210 = 4830$ 。

所以，正确选项是 D。

25.

()	14	19	102
16	22	109	1
12	101	()	30
107	11	15	15

- A. 11, 7 B. 13, 5 C. 17, 9 D. 21, 3

【答案】B。解析：

每一行、每一列的数据相加的和，结果都为 148。则左上角括号的数字应该为 $148-14-19-102=13$ 。所以，正确选项是 B。

二、数学运算。每道题给出一道算术式子，或者表达数量关系的一段文字，要求报考者熟练运用加、减、乘、除等基本运算法则，利用基本的数学知识，准确、迅速地计算出结果。

26. 阅览室有 100 本杂志，小赵借阅过其中 75 本，小王借阅过 70 本，小刘借阅过 60，则三人共同借阅过的杂志最少有 () 本。

- A. 5 B. 10 C. 15 D. 30

【答案】A。解析：

作答本题可以采用“极端情况讨论法”。

三个人没有借阅过的杂志分别是 25 本，30 本，40 本，共 95 本。要让共同借阅的杂志最少，必须让三个人没有借阅过的杂志不重复，取极大值。

则共同借阅的杂志最少为： $100-95=5$ 本。

所以，正确选项是 A。

27. 在一次抽奖活动中，要把 18 个奖品分成数量不等的 4 份各自放进不同的抽奖箱。则一个抽奖箱最多可以放 () 个奖品。

- A. 6 B. 8 C. 12 D. 15

【答案】C。解析：

作答本题可以采用“极端情况讨论法”。

要让某一个抽奖箱放最多奖品，那么另外 3 个抽奖箱就要放最少的奖品。由于箱子里的奖品数量是不等的，因此我们可以让另外 3 个箱子的奖品数量分别为 1、2、3。

则奖品数量最多的箱子有： $18-1-2-3=12$ 个奖品。

所以，正确选项是 C。

28. 水果店一天卖出每千克为 10 元、12 元、16 元的 3 种水果共 100 千克，共收入 1316 元。已知售出的每千克 12 元和每千克 16 元的水果共收入 1016 元，那么每千克 10 元的水果售出了 () 千克。

- A. 26 B. 30 C. 34 D. 38

【答案】B。解析：

根据题意，卖出每千克 10 元的水果共收入： $1316-1016=300$ (元)。

则每千克 10 元的水果售出了 $300 \div 10=30$ (千克)。

所以，正确选项是 B。

29. 一个人骑车去工厂上班。他从家出发，用 30 分钟骑行一半的路程后，他加快了速度，以每分钟比原来快 50

解得：T=11 又 2/3。

所以，正确选项是 D。

34. 某次考试中，成绩不超过 30 分的有 153 名考生，平均分为 24 分；成绩不低于 80 分的有 59 名考生，平均分为 92 分；成绩超过 30 分的，平均分为 62 分；成绩低于 80 分的平均分为 54 分。那么参加这次考试的考生共有（ ）人。

A. 795 B. 875 C. 1007 D. 1264

【答案】C。解析：

设共有考生 X 人，根据：成绩不超过 30 分的有 153 名考生，平均分为 24 分；成绩超过 30 分的，平均分为 62 分。成绩不低于 80 分的有 59 名考生，平均分为 92 分；成绩低于 80 分的平均分为 54 分。可得算式为：

$$153 \times 24 + 62(X - 153) = 59 \times 92 + 54(X - 59)$$

$$153 \times 24 + 62X - 153 \times 62 = 59 \times 92 + 54X - 54 \times 59$$

$$62X - 54X = 59 \times (92 - 54) + 153 \times (62 - 24)$$

$$8X = 38 \times 212$$

$$X = 19 \times 53$$

X 尾数为 7。所以，正确选项是 C。

35. 有两箱数量相同的文件需要整理。小张单独整理一箱文件要用 4.5 小时，小钱要用 9 小时，小周要用 3 小时。小周和小张一起整理第一箱文件，小钱同时开始整理第二箱文件。一段时间后，小周又转去和小钱一起整理第二箱文件，最后两箱文件同时整理完毕。则小周和小张、小钱一起整理文件的时间分别是（ ）。
- A. 1 小时，2 小时 B. 1.5 小时，1.5 小时 C. 2 小时，1 小时 D. 1.2 小时，1.8 小时

【答案】A。解析：

取时间的最小公倍数，

作答本题可以采用“特殊赋值法”。

设每一箱文件的工作量为 9，则小张、小钱、小周的工作效率分别为 2、1、3。

三人同时工作，整理两箱文件共需时间为：(9×2) ÷ (2+1+3) = 3 (小时)。

整理第一箱文件，小张完成的工作量为 6，剩余的 3 由小周做；整理第二箱文件：小钱完成的工作量为 3，剩余的 6 由小周做。则小周与小张、小钱分别完成的工作量之比为 1：2，所用时间之比必定也是 1：2。即：1 小时：2 小时。

所以，正确选项是 A。

第三部分 判断推理

一、图形推理。每道题给出一套或两套图形，要求报考者认真观察，找出图形排列的规律，选出符合规律的一项。

36. 下列选项中最符合所给图形规律的是：

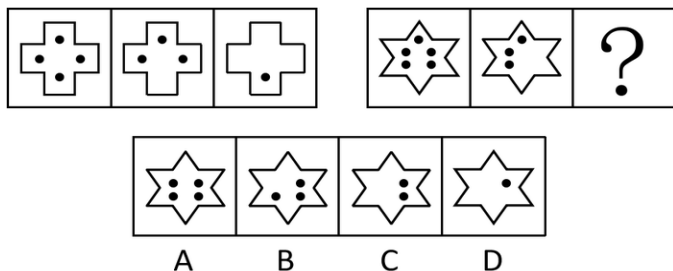

【答案】C。解析：

本题考查元“叠加去同存异”。题干图中第一幅图减去第二幅图中相同的黑点，留下不同的点。按照这个规律，只有 C 项符合要求。

所以，正确选项是 C。

37. 下列选项中最符合所给图形规律的是：

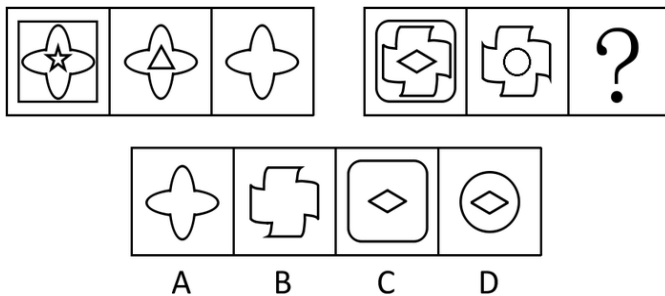

【答案】B。解析：

本题考查元“叠加去异存同”。题干图中，第一幅图与第二幅图叠加去异存同，可以得到第三幅图。按照这个规律，只有 B 项符合要求。

所以，正确选项是 B。

38. 下列选项中最符合所给图形规律的是：

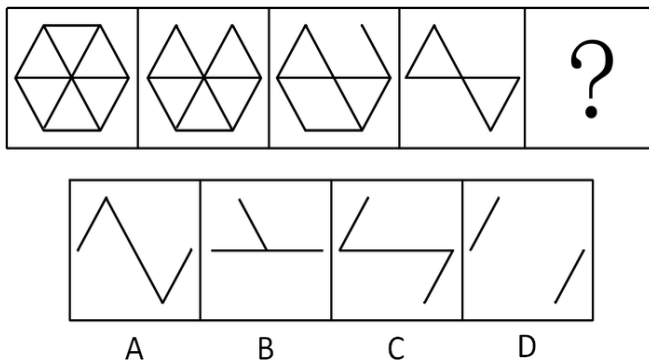

【答案】D。解析：

观察题干图形，第一个图减少一条线得到第二个图，第二个图减少两条线得到第三个图，第三个图减少三条线得到第四个图，依此类推，填入问号处的应该是第四个图减少四条线得到的图形，即只剩下两条线的图形。按照这个规律，只有 D 项符合要求。

所以，正确选项是 D。

39. 下列选项中最符合所给图形规律的是：

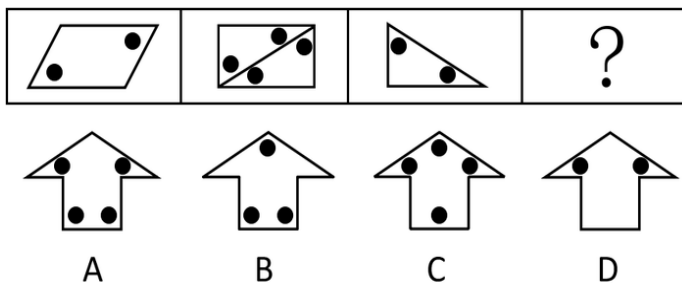

【答案】D。解析：

本题考查的是“黑点”位置特点。所给图形中的黑点均在图形中的锐角处。按照这个规律，只有 D 项符合要求。

所以，正确选项是 D。

40. 下列选项中最符合所给图形规律的是：

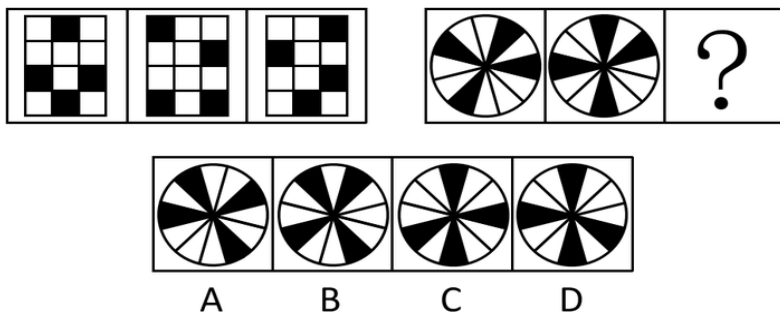

【答案】B。解析：

观察题干图形，可以发现黑色方块沿着长方形内边逆时针旋转，每次都移动一格。按照这个规律，只有 B 项符合要求。

所以，正确选项是 B。

41. 下列选项中最符合所给图形规律的是：

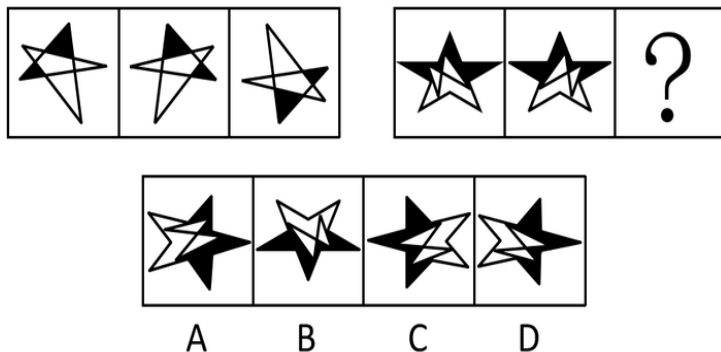

【答案】B。解析：

观察题干图形，可以发现第二个图是由第一个图向右翻转得到的，第三个图是由第二个图向上翻转得到的。按照这个规律，只有 B 项符合要求。

所以，正确选项是 B。

42. 下列选项中最符合所给图形规律的是：

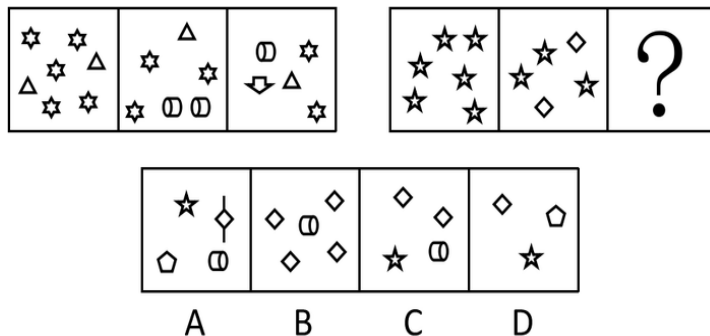

【答案】C。解析：

本题首先考查元素的种类。观察题干图形，可以发现第一幅图由两种元素组成、第二幅图由三种元素组成、第三幅图由四种元素组成。问题图中已知两幅图分别由 1、2 种元素组成，故问号处应填入由 3 种元素组成的图形。由此可以排除 A、B 两项。

再考虑元素的个数，三个题干图形中分别含有 7、6、5 个图形元素，问题图中分别含有 6、5 个图形元素，则问号处的图形中应有 4 个图形元素。

所以，正确选项是 C。

43. 下列选项中最符合所给图形规律的是：

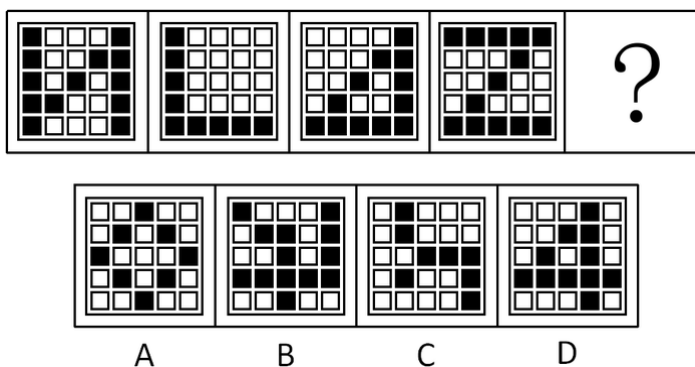

【答案】A。解析：

观察可见，题干图形中的黑色方块都可以连成一个一笔画。按照这个规律，只有 A 项符合要求。所以，正确选项是 A。

44. 下列选项中最符合所给图形规律的是：

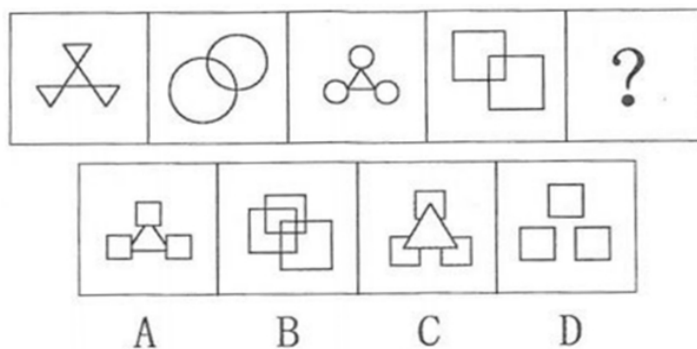

【答案】A。解析：

观察可见，第一个图和第三个图都是以中心图形与外围三个图形相接相交，第二个图和第四个图都是两个同样的图形相交。故可以推出填入问号部分的图形应该是以中心图形与外围三个图形相接相交。按照这个规律，只有 A 项符合要求。

所以，正确选项是 A。

45. 下列选项中最符合所给图形规律的是：

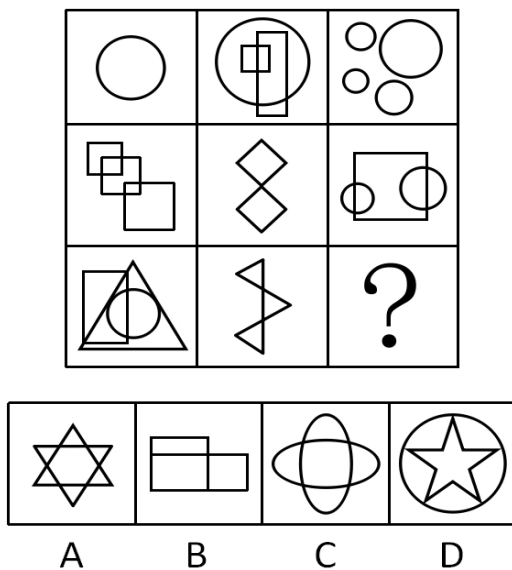

【答案】A。解析：

观察可见，第一行图中都含有元素“圆”，第二行图中都含有元素“正方形”，第三行的前两个图中都含有元素“三角形”，故填入问号处的图形中应该含有元素“三角形”。按照这个规律，只有A项符合要求。

所以，正确选项是A。

二、类比推理。给出一组相关的词或一个表述，然后要求报考者仔细观察，在备选项中找到与题干在逻辑关系上最为贴近或相似的一项。

46. 商场：小卖部

- A. 县城：农村 B. 拖拉机：农用车 C. 水稻：莲藕 D. 工厂：作坊

【答案】D。解析：

“商场”是规模大的“小卖部”；“工厂”是规模大的“作坊”。所以，正确选项是D。

47. 天真：幼稚

- A. 小偷：强盗 B. 懵懂：糊涂 C. 公正：公平 D. 懦弱：忍让

【答案】B。解析：

“天真”与“幼稚”是近义词，其中“天真”是中性词，而“幼稚”是贬义词；“懵懂”与“糊涂”是近义词，其中“懵懂”是中性词，“糊涂”是贬义词。所以，正确选项是B。

48. 高大：渺小

- A. 无穷：无尽 B. 春种：秋收 C. 赞誉：诋毁 D. 牛奶：面包

【答案】C。解析：

“高大”与“渺小”是反义词 “赞誉”与“诋毁”是反义词。所以，正确选项是C。

49. 计算：电脑

- A. 可乐：饮料 B. 热水：茶壶 C. 载货：货车 D. 火焰：灶台

【答案】C。解析：

电脑有计算功能，货车有载货功能。所以，正确选项是C。

50. 和平：战争

- A. 小生：老生 B. 油画：素描 C. 遗传：变异 D. 整齐：凌乱

【答案】D。解析：

“战争”与“和平”是反义词 “整齐”与“凌乱”是反义词。所以，正确选项是D。

51. 艳羡：嫉妒

- A. 崇拜：迷信 B. 增长：衰退 C. 淡漠：热心 D. 排放：污染

【答案】A。解析：

“艳羡”与“嫉妒”是近义词，其中“艳羡”是中性词，而“嫉妒”是贬义词；“崇拜”与“迷信”是近义词，其中“崇拜”是中性词，“嫉妒”是贬义词。所以，正确选项是A。

52. 花木：盆景

- A. 布料：窗帘 B. 轮胎：汽车 C. 墨水：书画 D. 石头：假山

【答案】D。解析：

花木是盆景的主要制作材料，石头是假山的主要制作材料。二者均属观赏性景物。所以，正确选项是D。

53. 近视：远视

- A. 雨水：冰雹 B. 瘦弱：肥胖 C. 前进：后退 D. 收缩：松弛

【答案】B。解析：

“近视”与“远视”是反义词，且均为人的非健康状态；“瘦弱”与“肥胖”是反义词，且均为人的非健康状态所以，正确选项是B。

54. 散步：走路：赶路

- A. 战斗：战役：战争 B. 想象：理想：幻想 C. 休闲：无聊：空虚 D. 好感：喜欢：热爱

【答案】D。解析：

散步和赶路都是走路的状态，且前者状态较轻，后者状态较重；好感与热爱都是喜欢的状态，且好感状态较轻，热爱状态较重。所以，正确选项是D。

55. 空气：空调：冷气

- A. 信号：电视：图像 B. 食材：烹饪：美食 C. 面粉：烤箱：面包 D. 石油：提炼：汽油

【答案】A。解析：

空调可以把空气转换为冷气，电视可以把信号转换为图像。所以，正确选项是A。

三、演绎推理。每道题给出一段陈述，这段陈述被假设是正确的，不容置疑的。要求报考者根据这段陈述，选择一个最恰当答案，该答案应与所给的陈述相符合，应不需要任何附加说明即可以从陈述中直接推出。

56. 只有遇到下雨天，客车才不会准时到达。现在，客车没有准时到达，所以（ ）遇到下雨天。

- A. 没有 B. 可能 C. 一定 D. 不可能

【答案】C。解析：

必要条件假言推理的“肯定后件式”。只有遇到下雨天，客车才不会准时到达。既然客车没有准时到达，那么一定遇到了下雨天。所以，正确选项是C。

57. 已知甲、乙、丙、丁四人具有以下直系、旁系血亲关系：甲是乙的父亲，丙是甲的弟弟，丁是丙的母亲。则甲、乙、丙、丁四人中年龄最大的是（ ）

- A. 甲 B. 乙 C. 丙 D. 丁

【答案】D。解析：

题干要求的为年龄最大的一位，可以采取排除法。

甲是乙的父亲，故甲的年龄一定比乙大，排除B项；

丙是甲的弟弟，故甲的年龄也一定比丙大，排除C项；

丁是丙的母亲，故丁一定也是甲的母亲，则丁的年龄必定比甲大，排除A项。

则可知年龄最大的是丁。所以，正确选项是D。

58. 海水经过海水淡化技术的处理可变成淡水，而海水的量是极其巨大的。因此，无须节约使用淡水资源。

最能质疑上述结论的是（ ）

- A. 近海海水的污染比较严重 B. 海水淡化成本高昂
C. 冰川水储量巨大，可替代海水淡化 D. 地球上的水资源总量是恒定的

【答案】D。解析：

本题属于“削弱型”。

题干的论点是：无须节约使用淡水资源。论据是：海水经过海水淡化技术的处理可转成淡水，而海水的量是极其巨大的。

要削弱题干的论证，可以削弱论点，指出必须节约淡水资源。也可以削弱论据，指出海水的量并不是极其巨大的。

D项：地球水资源是恒定的。意思是说，地球水资源是确定的，使用一些就会减少一些，就算海水淡化依旧是减少了，因此必须节约淡水资源。削弱了题干论证的论据。

所以，正确选项是D。

59. 有甲、乙两家公司，甲公司售后服务部门接到的产品投诉电话是乙公司的3倍。因此，甲公司产品的质量没有乙公司的好。

以下最能反驳上述结论的是（ ）

- A. 乙公司的产品操作相对来说更为简单
- B. 甲公司接到电话大多数是咨询电话
- C. 甲公司的咨询电话机数量比乙公司多
- D. 甲公司产品的市场占有率达到76%

【答案】D。解析：

本题属于“削弱型”。

题干的论点是：甲公司产品的质量没有乙公司的好。论据是：甲公司售后服务部门接到的产品投诉电话是乙公司的3倍。

要削弱题干的论证，可以削弱论点，指出甲公司的产品质量比乙公司好。也可以削弱论据，指出虽然甲公司接到的投诉电话是乙公司的3倍，但是甲公司售出的产品数量比乙公司的3倍还多

D项：甲公司产品的市场占有率达到76%，则意味着乙公司的市场占有率最高仅为24%。意思是说，甲公司产品的市场占有率是乙公司的3倍多，而接到的产品投诉电话仅为乙公司的3倍，因而可以说明甲公司的产品质量比乙公司更好。削弱了题干论证的论据。

所以，正确选项是D。

60. 某高中只有文科班和理科班，男生人数比女生多，理科班人数比文科班多。

根据以上条件，可以判断下列说法必定为真得是（ ）。

- A. 文科班的男生总人数多于文科班的女生总人数
- B. 理科班的男生总人数多于理科班的女生总人数
- C. 文科班的男生总人数多于理科班的女生总人数
- D. 理科班的男生总人数多于文科班的女生总人数

【答案】D。解析：

整理题干条件为：

①男>女（隐含：理科男+文科男>理科女+文科女）。

②理>文（隐含：理科男+理科女>文科男+文科女）。

由此①+②可知，2理科男>2文科女。即：理科男>文科女。

所以，正确选项是D。

61. 据统计，和去年相比，今年1月以来流感患者的数量有明显下降。这得益于新型特效药的发明和投入使用。

以下最能反驳上述结论的是（ ）。

- A. 2月份为流感的高发期
- B. 流感患者很少到医院去治疗
- C. 流感病毒具有抗药性
- D. 新型特效药定价高，患者使用少

【答案】D。解析：

本题属于“削弱型”。

题干的论点是：流感患者的数量有明显下降得益于新型特效药的使用。论据是：1月份以来流感患者的数量有了明显下降。

要削弱题干的论证，可以削弱论点，指出流感患者数量下降并非得益于新型特效药的发明和投入使用。也可以削弱论据，指出1月份以来流感患者的数量并未明显下降。

D项：新型特效药患者很少使用。意思是说，流感患者中使用这种药品的人数很少，即：流感人数的下降

并非得益于新型特效药的发明和投入使用。削弱了题干论证的论题。

所以，正确选项是 D。

62. 某项科学研究发现：经常使用左手能更好地锻炼右脑，使得人的形象思维能力增强，更利于促进创造性思维的发展。但事实证明：发明家中左撇子的比例并不高。因此，这个科学研究的结论不可信。

以下最能削弱上述结论的是（ ）。

- A. 用右手也可以达到锻炼右脑的效果
B. 用右手的人数大大超过用左手的人数
C. 发明创造主要依靠天赋，而非后天锻炼
D. 发明创造不依靠形象思维能力

【答案】B。解析：

本题属于“削弱型”。

题干的论点是：经常使用左手并不能很好的锻炼右脑，促进创造性思维的发展。论据是：发明家中左撇子比例并不高。

要削弱题干的论证，可以削弱论点，指出经常使用左手能够锻炼右脑，促进创造性思维的发展。也可以削弱论据，指出发明家中左撇子的比例很高。

B 项：用右手的人数大大超过左手的人数。说明在统计发明家的中左撇子的比例时，是以全部人口为基数的，而不是以左撇子为基数的，这样的统计结果，弱化了发明家中左撇子的比例，是一种错误的统计方法。削弱了题干论证的论据。

所以，正确选项是 B。

63. 有调查显示，那些作息时间不同的夫妻，虽然每天相处的时间较少，但他们发生争吵的次数比作息时间基本相同的夫妻更多。因此，为了建立良好的夫妻关系，夫妻之间应当尽量有相同的作息时间。

最能削弱上述论点的一项是（ ）。

- A. 夫妻产生矛盾后，往往以作息时间不同来表现不满
B. 具有同事关系的夫妻更容易在工作上产生矛盾
C. 作息时间不同的夫妻更容易产生矛盾
D. 生活习惯不同是夫妻产生矛盾的主要原因

【答案】A。解析：

本题属于“削弱型”。

题干的论点是：夫妻之间应尽量有相同的作息时间。论据是：有相同作息时间的夫妻发生争吵的次数比作息时间不同的夫妻要少。

要削弱题干的论证，可以削弱其论据，指出作息时间不同并不是夫妻发生争吵次数多的原因。

A 项：夫妻产生矛盾后，往往以作息时间不同来表现不满。意思是说，夫妻“以作息时间不同来表现不满”是在发生争吵之后为争吵找的理由，是争吵带来的结果而不是争吵的原因。这就指出了题干的论证属于因果倒置，削弱了题干论证的论题。

所以，正确选项是 A。

64. 小张准备在下周去观看一场比赛，但他忘了具体是哪一天，便分别询问了甲、乙、丙、丁和戊，他们五人的回答如下：

- 甲：肯定是在双休日。 乙：是周二、周四、周六的其中一天。
丙：就是周一。 丁：绝对是周一、周三、周五、周日的其中一天。
戊：肯定是周五。

甲、乙、丙、丁和戊只有一个人说对了。那么比赛时间是（ ）。

- A. 周一 B. 周三 C. 周五 D. 周六

【答案】B。解析：

乙和丁说法相互矛盾，二者必有一真一假。由于只有一个人说对了，因此说真话的人一定在乙、丁之中。由此可知甲、丙、戊说法都是假的。

甲说肯定是在双休日，则比赛时间不可能是周六或周日，排除 D 项。

丙说就是周一，则比赛时间不可能是周一，排除 A 项。

戊说肯定是周五，则比赛时间不可能是周五，排除 C 项。

所以，正确选项是 B。

65. 某市举办了一场职业技能竞赛，有甲、乙、丙、丁四支代表队进入决赛，每支队伍有两名参赛选手，获得第一名的选手将得 10 分，第二名得 8 分，第三名到第八名分别是 6、5、4、3、2、1 分，最后总分最高的队伍将获得冠军。

比赛的排名情况如下：甲队选手的排名都是偶数，乙队两名选手的排名相连，丙队选手的排名一个是奇数一个是偶数，丁队选手的排名都是奇数；第一名是丁队选手，第八名是丙队选手；乙队两名选手的排名在甲队两名选手之间，同时也在丙队两名选手之间。

根据以上条件，可以判断各队总分由高到低的排列顺序为（ ）。

- A. 丁>甲>丙>乙 B. 甲>丁>乙>丙 C. 甲>丁>丙>乙 D. 丁>甲>乙>丙

【答案】D。解析：

根据“第一名的选手将得 10 分”、“第一名是丁队选手，第八名是丙队选手”可知，丁队最少得分 12 分。

根据“甲队选手的排名都是偶数”、“乙队两名选手的排名在甲队两名选手之间”可知，甲队选手的排名只能是第二名和第六名，得 $8+3=11$ 分。

根据“丙队选手的排名一个是奇数一个是偶数”、“乙队两名选手的排名在甲队两名选手之间，同时也在丙队两名选手之间”可知，乙队选手的排名只能是第四名和第五名，得 $5+4=9$ 分。

则丙队选手的排名只能是第三名和第八名，得 $6+1=7$ 分。

名次	1	2	3	4	5	6	7	8
得分	10	8	6	5	4	3	2	1
队伍	丁	甲	丙	乙	乙	甲	丁	丙

即各队总分由高到低的排列顺序为：丁>甲>乙>丙。

所以，正确选项是 D。

四、科学推理。每道题给出由文字、图表构成的背景材料，要求考生在给定材料的基础上，灵活运用基本科学知识进行推理判断，从四个备选项中选出正确的选项。

66. 如下图所示，木框里面有两个平面镜相互垂直。一束入射光射入木框内，经两个平面镜反射出去。则入射光与出射光的位置关系是（ ）。

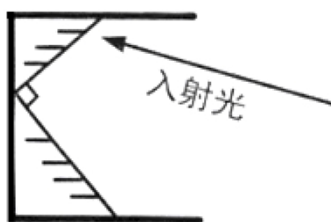

- A. 平行关系 B. 垂直关系
C. 相交关系，交角为锐角 D. 相交关系，交角为钝角

【答案】A。解析：

根据光的反射规律：反射角等于入射角，画出光的折射图，可知出射光线和入射光线平行。

所以，正确选项是 A。

67. 如下图所示，一支试管口朝下插入水中，管内封闭有一定的量的空气，恰好悬浮在水中。当水的温度升高时，下列说法正确的是（ ）。

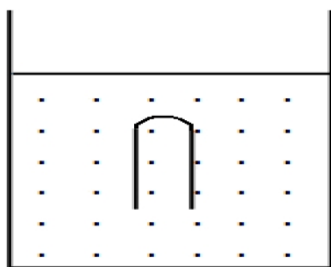

- A. 试管下沉
 B. 试管上浮
 C. 试管先下沉后上浮
 D. 试管静止不动

【答案】B。解析：

水温升高前试管受到一定的浮力。在水温升高后，试管内的气体膨胀，排水量增加，则浮力增大，而试管的重力不变，因此试管必定上浮。

所以，正确选项是 B。

68. 如下图所示，小球 A 从斜面上由静止状态开始向下滑，撞击静止于水平木板上的木块 B，下列说法正确的是（ ）。

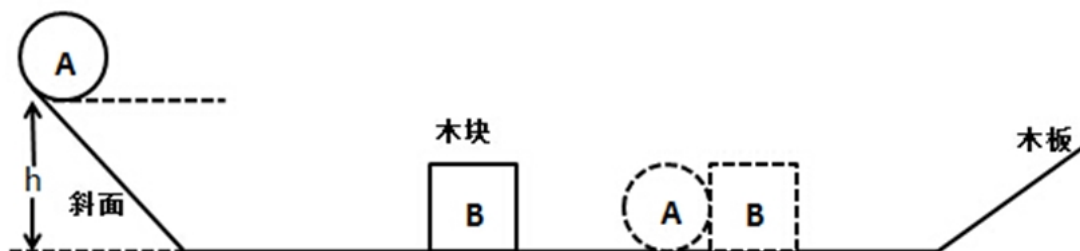

- A. 小球 A 对木块 B 的作用力等于木板对木块 B 的摩擦力与木块 B 的重力相加
 B. 若木板的表面光滑且足够长，小球 A 和木块 B 将一直保持匀速运动
 C. 小球 A 在斜面上向下滑的过程中，以木板为参照物，小球是静止的
 D. 小球 A 对木块 B 的作用力等于小球 A 的重力

【答案】B。解析：

根据惯性定律（牛顿第一运动定律）：任何物体都要保持匀速直线运动或静止状态，直到外力迫使它改变运动状态为止。木板表面光滑且足够长，即不受到任何摩擦力。因此当小球 A 撞击木块 B 后，二者将一直保持匀速运动状态。B 的说法正确。

A 项，小球 A 对木块 B 的作用力只有水平方向的力，不存在竖直方向的力，因此小球 A 对木块 B 的作用力等于木板对木块 B 的摩擦力，与木块 B 的重力无关。A 的说法错误。

C 项，小球 A 向下滑动，木板为参照物，木板与斜面均未动，小球相对于斜面在向下滑动，因此小球 A 是运动的，而不是静止的。C 的说法错误。

D 项，小球 A 与木块 B 的作用力只存在于水平方向，与竖直方向的重力无关。因此 D 的是说法错误。

所以，正确选项是 B。

69. 在下图所示的电路中，电源电压保持不变，闭合开关 S1、S2 后，电路正常工作。开关 S1 闭合，开关 S2 由闭合到断开时，下列说法正确的是（ ）。

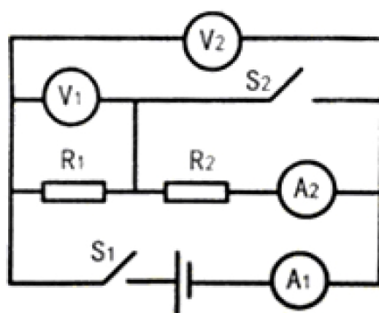

- A. 电流表 A1 的示数不变
B. 电流表 A2 的示数不变
C. 电压表 V1 的示数不变
D. 电压表 V2 的示数不变

【答案】D。解析：

电压表 V2 测量的始终是电源两端的电压，与开关 S2 是否闭合无关，故 V2 的示数始终不变。所以，正确选项是 D。

70. 下图是 A、B 两种物质的溶解度曲线，下列说法正确的是（ ）。

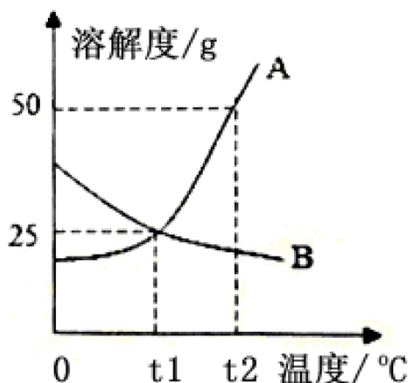

- A. A 物质的溶解度大于 B 物质的溶解度
B. 温度越高，则 A、B 两种物质的溶解度越大
C. 将 $t_1^{\circ}\text{C}$ 时 A 物质的饱和溶液降温，A 物质变为不饱和溶液
D. 将 $t_2^{\circ}\text{C}$ 时 B 物质的饱和溶液降温至 $t_1^{\circ}\text{C}$ 时，没有 B 物质析出

【答案】D。解析：

A 项，溶解度与温度有关，因此 A 的说法错误。

B 项，B 的溶解度随温度升高而降低，因此 B 的说法错误。

C 项，将 $t_1^{\circ}\text{C}$ 时 A 物质的饱和溶液降温，将有溶质析出，A 物质将变为饱和溶液，因此 C 的说法错误。

D 项，将 $t_2^{\circ}\text{C}$ 时 B 物质的饱和溶液降温至 $t_1^{\circ}\text{C}$ 时，溶解度将增大，没有 B 物质析出，因此 D 的说法正确。

所以，正确选项是 D。

第四部分 常识判断

给出工作生活中可能会遇到的各类问题，要求考生运用各类常识理解分析，在四个备选项中选择最符合题干要求的一项。

71. 京剧脸谱采用不同色彩来表现人物的不同性格特点，其中白色用来表现（ ）。

- A. 忠勇侠义
B. 刚烈正直
C. 粗豪暴躁
D. 阴险奸诈

【答案】D。解析：

京剧脸谱用不同色彩来表现人物的不同性格特点，如红色表现忠贞英勇的人物性格（如关羽）；蓝色表现刚

77. 举重运动员、体操运动员比赛前，会抓一些白色粉末（主要成分是碳酸镁）涂抹在手掌上，来增加手掌与器械之间的摩擦力。这主要是利用碳酸镁的（ ）。
A. 润滑作用 B. 吸湿作用 C. 中和作用 D. 保温作用

【答案】B。解析：

碳酸镁具有很强的吸湿作用。运动员在比赛时，手心常会冒汗，湿滑的掌心会使摩擦力减小，使得运动员握不住器械，不仅影响动作质量，严重时还会造成失误，甚至导致运动员受伤，这对举重运动员和体操运动员来说是非常不利的。碳酸镁能吸去掌心汗水，同时增加掌心与器械之间的摩擦力。

所以，正确选项是 B。

78. 存款准备金是指金融机构为保证客户提取存款和资金清算需求而准备的在中央银行的存款。存款准备金率是存款准备金占存款总额的比例。中央银行降低存款准备金率后，在市场上引起的可能反应是（ ）。
A. 商业银行可用资金增多，贷款上升，货币供应量增多，通货膨胀
B. 商业银行可用资金增多，贷款下降，货币供应量减少，通货紧缩
C. 商业银行可用资金减少，贷款上升，货币供应量增多，通货膨胀
D. 商业银行可用资金减少，贷款下降，货币供应量减少，通货紧缩

【答案】A。解析：

央行通过对存款准备金率的调整来调控货币量的供给，这是货币政策的一个重要工具。

中央银行降低存款准备金率后，商业银行可以用来发放的贷款资金相应增多，会导致贷款上升，货币供给量增多，通货膨胀。

所以，正确选项是 A。

79. 冰冻的肉类在水中比在相同温度的空气中解冻得快，这是因为（ ）。
A. 水的热容量比空气大 B. 水的密度比空气大
C. 水的热传递性比空气好 D. 水和冰的化学成分完全相同

【答案】C。解析：

将冰冻的肉类放在水中，由于水的热传递性比空气好，因此在水温下降过程中会散发更多热量，从而使肉类更快解冻。

所以，正确选项是 C。

80. 下列选项中，按照诗句所代表的时间先后顺序排列正确的是（ ）。
①问东城春色，正谷雨，牡丹期 ②露从今夜白，月是故乡明
③微雨众卉新，一雷惊蛰始 ④麦穗初齐稚子娇，桑叶正肥蚕食饱
A. ③①④② B. ①④③② C. ②③①④ D. ①②③④

【答案】A。解析：

诗句①出自元朝王恽的《谷雨日》，讲的是谷雨节气。

诗句②出自唐朝诗人杜甫的《月夜忆舍弟》，讲的是白露节气。

诗句③出自唐朝诗人韦应物的《观田家》，讲的是惊蛰节气。

诗句④出自宋朝诗人欧阳修的《归田园四时乐春夏二首（其二）》，讲的是小满节气。

因此，按这四个诗句所代表的时间先后顺序排列，正确的是：③①④②。

所以，正确选项是 A。

81. 全国两会开幕前，人大代表、政协委员们为了提交提案，会对经济社会发展问题进行深入的调查研究。这体现的哲理是（ ）。
A. 主观与客观具体的历史的统一 B. 具体问题具体分析
C. 科学理论对实践具有指导作用 D. 意识是人脑对客观事物的正确反映

【答案】A。解析：

题干中，人大代表、政协委员在提交提案前对经济社会发展问题进行调查研究，是为了让自己的主观提案

与客观事实相符合，体现的是主观与客观相统一的哲学原理。

所以，正确选项是 A。

82. 在我国，野外迷路时，下列辨别方向的方法不正确的是（ ）。

- A. 树木年轮较密的一侧是南方
B. 树木枝叶茂盛的一侧是南方
C. 岩石上布满青苔的一侧是北方
D. 蚂蚁的洞口朝向的一侧是南方

【答案】A。解析：

在我国，树木南面的年轮较稀疏、北面的较密集；树木靠南面的枝叶较茂盛，靠背面的较稀疏；岩石上布满青苔的一面是北面，干燥光秃的一面是南面；也可借助蚂蚁洞穴来识别，蚂蚁的洞口大都朝南向。B、C、D 项说法均正确。排除。

所以，正确选项是 A。

83. 下列选项中，用热水比用冷水洗涤效果更好的一项是（ ）。

- A. 有油渍的碗筷
B. 有汗渍的衣服
C. 有血渍的衣服
D. 有农药残留的蔬菜

【答案】A。解析：

A 项正确，油渍不溶于水，用冷水难以去掉，而热水温度高，可以加快分子运动，使油渍更快软化，因此用热水来洗涤有油渍的碗筷，效果要比用冷水洗好。

B 项中的汗渍和 C 项中的血渍中都含有蛋白质，用热水洗容易导致蛋白质凝固，附着在衣服上，更难清洗。D 项，用热水洗蔬菜，容易导致蔬菜中的营养物质流失。

所以，正确选项是 A。

84. 我国古代有重阳节插茱萸的习俗，这种做法意在表达（ ）。

- A. 敬老爱老之情
B. 对父母的感恩之情
C. 对亲朋好友的思念之情
D. 对美好生活的向往

【答案】C。解析：

古人认为佩带茱萸，可以辟邪去灾，同时寄托人们对于亲朋好友的思念之情。王维《九月九日忆山东兄弟》中的“遍插茱萸少一人”直接体现了这一点。

所以，正确选项是 C。

85. 根据干支纪年法，2015 年是乙未羊年，那么 2020 年是（ ）。

- A. 癸丑牛年
B. 庚丑牛年
C. 庚子鼠年
D. 壬子鼠年

【答案】C。解析：

干支纪年是我国古代的纪年法，它以甲、乙、丙、丁、戊、己、庚、辛、壬、癸十天干和子、丑、寅、卯、辰、巳、午、未、申、酉、戌、亥十二地支按照顺序组合起来纪年。如甲子、乙丑等，经过六十年又回到甲子。由此可知，2015 年是乙未羊年，2020 年则是庚子鼠年。

所以，正确选项是 C。

第五部分 资料分析

所给出的图、表、文字或综合性资料均有若干个问题要你回答。你应根据资料提供的信息进行分析、比较、计算和判断处理。

一、根据下列资料，回答 86~90 题。

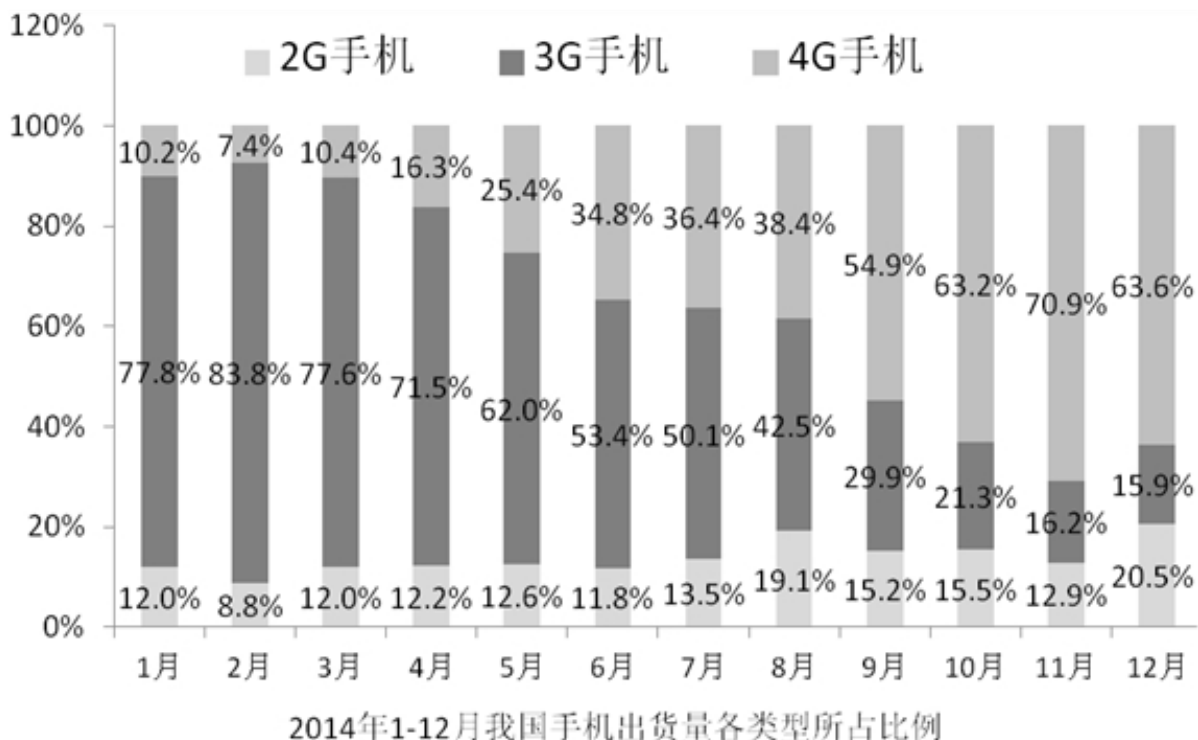
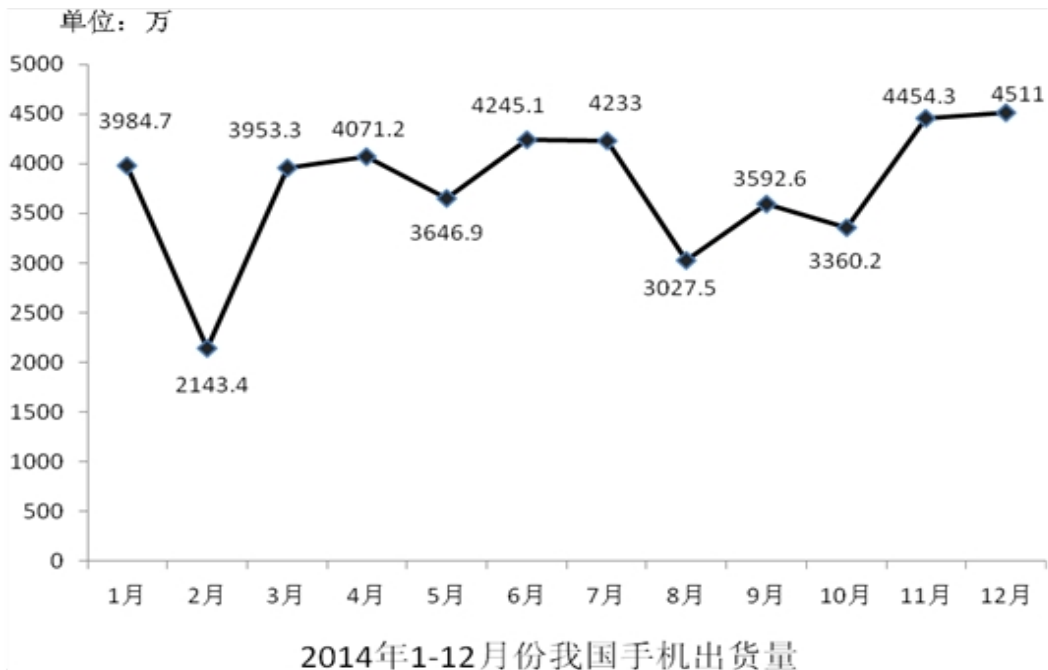

86. 2014年2—12月，我国手机出货量与上月相比增长率最高的月份是（ ）。

- A. 2月 B. 3月 C. 6月 D. 11月

【答案】B. 解析：

增长率=差值/基期值。观察图1可知，3月的差值（3月出货量-2月出货量）最大，并且基期值（2月的出货量）是最小的。

所以，正确选项是B。

87. 2014年1—12月,我国3G手机和4G手机出货量相差最大、最小在月份分别是()
A. 1月、8月 B. 2月、8月 C. 1月、7月 D. 2月、7月

【答案】A。解析:

观察选项,1月和2月,求差值较大的;7月和8月,求差值较小的。

1月出货量相差为: $3984.7 \times (77.8\% - 10.2\%) = 3984.7 \times 67.6\% \approx 4000 \times 67.6\%$;

2月出货量相差为: $2143.4 \times (83.8\% - 7.4\%) = 2143.4 \times 76.4\% \approx 2100 \times 80\%$ 。

1月份出货量差值远远大于2月份。

7月份出货量相差 $4233 \times (50.1\% - 36.4\%) = 4233 \times 13.7\%$

8月份出货量相差 $3027.5 \times (42.5\% - 38.4\%) = 3027.5 \times 4.1\%$

8月份差值两个乘数都小于7月,因此8月份一定小于7月份。

所以,正确选项是A。

88. 2014年2—12月,我国2G手机出货量所占比例与上月相比有所上升的月份共有()个。
A. 2 B. 4 C. 7 D. 8

【答案】C。解析:

直接查找图2,其中3月、4月、5月、7月、8月、10月、12月,共有7个月的2G手机出货量所占比例高于前一个月。

所以,正确选项是C。

89. 2014年1—12月,最接近我国手机出货量全年平均数在月份是()
A. 5月 B. 8月 C. 9月 D. 10月

【答案】A。解析:

估算为: $40+21+40+40+36+42+42+30+35+33+44+45=448$, $448/12=37+$ 。观察图1,可知最接近的是五月。

所以,正确选项是A。

90. 下列说法错误的是()。
A. 2014年2—12月,我国手机出货量与上月相比有所下降的月份有5个
B. 2014年2月,我国2G手机和4G手机在出货量均为全年最低
C. 2014年7月,我国4G手机出货量首次超过了1500万
D. 2014年1—12月,我国3G手机出货量所占比例逐月下降

【答案】D。解析:

A项:观察图1,下降的月份有2月、5月、7月、8月、10月,共5个月,则A正确。排除。

B项:观察图2,2月的2G和4G手机的占比都是全年最低的,而且二月手机出货量是全年最低的,则B正确。排除。

C项:6月4G手机出货量为 $4245.1 \times 34.8\% \approx 1477$,7月为 $4233 \times 36.4\% \approx 1541$,观察6月之前的占比和出货量,都不可能超过6月的量,则C正确。排除。

D项:二月份3G手机占比83.8%,比1月份的77.8%大,因此D错误。

所以,正确选项是D。

二、根据下列资料,回答91~95题。

2014年,全国汽车产销分别是2372万辆和2349万辆,同比增长7.3%和6.9%。汽车销售排名前十位的企业集团销售合计为2107.7万辆,比上年同期增长8.9%,高于全行业增速2个百分点。

2014年乘用车销售1970万辆,比上年同期增长9.89%。其中轿车增速放缓,SUV、MPV依旧保持高速增长,

交叉型乘用车则继续下降。乘用车分车型看：轿车销售 1238 万辆，同比增长 3.1%；SUV 销售为 408 万辆，同比增长 36.4%；MPV 销量为 191 万辆，同比增长 46.8%；交叉型乘用车销量为 133 万辆，同比下降 18.1%。市场结构上，轿车占乘用车比重 62.8%，比去年下降 4.2 个百分点；SUV 占比 20.7%，比去年提高 4 个百分点，MPV 占比 9.7%，比去年提高 3 个百分点；交叉型乘用车占比为 6.8%，比去年下降 2.4 个百分点。

受宏观经济和相关政策法规影响，今年的商用车市场销量降幅较大。全年商用车销售完成 379 万辆，同比下降 6.5%，分车型看，其中货车销售 318 万辆，同比下降 8.9%，客车销售 61 万辆，同比增长 8.4%。货车车型中，受国四排放标准执行后带来成本上升和厂家生产准备不足等原因影响，使轻型货车出现了大幅下降，全年降幅达到了 12.9%。由于轻型货车占到货车的比重较高，导致货车整体出现了较高降幅。客车方面受到城市公交（含新能源车）、校车增长及轻型客车带动，使客车市场继续保持平稳增长。

随着政府全面出台支持发展新能源汽车的政策，企业对产品的升级改造和社会对新能源汽车认可度的提升，2014 年新能源汽车有了较快的发展，全年新能源汽车销量为 7.5 万辆，同比增长 324%，其中纯电动汽车销售 4.5 万辆，同比增长 208%，插电式电动车销售 3 万辆，同比增长 878%。

中国品牌乘用车销售 757 万辆，同比增长 4.1%，占有率为 38.4%，比去年下降 2.1 个百分点。其中，中国品牌轿车销售 277 万辆，同比下降 17.4%，占有率为 22.4%，比去年下降 5.6 个百分点。中国品牌 SUV 销售 55 万辆，同比增长 50.36%，占 SUV 市场份额为 44.76%，比去年增长 4.14 个百分点。德、日、美、韩、法各系乘用车分别占到今年乘用车销售的 20%、16%、13%、9%、4%，其中日系车占有率下降了 0.34%，其余系别都有不同程度上升。

91. 2014 年汽车销量排名前十位的企业集团销量占汽车销售总量的（ ）。

- A. 89.7% B. 88.9% C. 73.4% D. 67.5%

【答案】A。解析：

求现期值比重。

资料第一段：2014 年，全国汽车产销分别是 2372 万辆和 2349 万辆，……汽车销售排名前十位的企业集团销售合计为 2107.7 万辆，……

则： $2107.7 \div 2349 = 89.7\%$ 。

所以，正确选项是 A。

92. 2013 年乘用车销量约是商用车销量的（ ）倍。

- A. 4.0 B. 4.4 C. 5.0 D. 5.2

【答案】B。解析：

求基期值倍数。

资料第二段：2014 年乘用车销售 1970 万辆，比上年同期增长 9.89%。

资料第三段：受宏观经济和相关政策法规影响，今年的商用车市场销量降幅较大。全年商用车销售完成 379 万辆，同比下降 6.5%，……

则： $(1970 \div (1+0.89\%)) \div (379 \div (1-6.5\%)) \approx 4.4$ (倍)。

所以，正确选项是 B。

93. 下列关于 2014 年乘用车各车型销量同比变化幅度的大小关系，正确的是（ ）。

- A. MPV>SUV>交叉型>轿车 B. SUV>轿车>MPV>交叉型
C. SUV>交叉型>轿车>MPV D. MPV>SUV>轿车>交叉型

【答案】A。解析：

由于题目问的是变化幅度，因此无需考虑增长率的正负问题。

直接查找材料第二段，可知 MPV (46.8%) > SUV (36.4%) > 交叉型 (18.1%) > 轿车 (3.1%)。

所以，正确选项是 A。

94. 2014 年商用车市场销量降幅较大，原因在于（ ）。
- A. 受政府全面出台支持发展新能源汽车政策影响 B. 受宏观经济和相关政策法规影响
- C. 受外国品牌汽车价格下探影响 D. 受中国品牌乘用车销售占有率下降影响

【答案】B。解析：

直接查找资料第三段第一句话，“受宏观经济和相关政策法规影响，今年的商用车市场销量降幅较大”。可知原因是 B。

所以，正确选项是 B。

95. 下列说法正确的是（ ）。
- A. 2013 年全国汽车产量低于销量
- B. 2014 年商用车各车型销量均有所下降
- C. 2013 年新能源汽车销量不足 2 万辆
- D. 2013 年中国品牌乘用车销售量低于德系与日系乘用车销售量之和

【答案】C。解析：

A 项：2013 年产量为： $2372 \div (1+7.3\%) \approx 2210$ ，销量为： $2349 \div (1+6.9\%) < 2200$ 。A 错误。排除。

B 项：根据资料第三段，“客车销售 61 万辆，同比增长 8.4%”，可知 B 错误。排除。

C 项：根据资料第四段，“全年新能源汽车销量为 7.5 万辆，同比增长 324%”。

$7.5 \div (1+300\%) < 2$ （万台）。可知 C 正确。

D 项：2013 年中国品牌乘用车销售量占有率为 $38.4\%+2.1\%=40.5\%$ 。2013 年德系占有率小于 20%，日系占有率 $16\%+0.34\%=16.34\%$ ，德系与日系的总和小于 36.34%。D 错误。排除。

所以，正确选项是 C。

三、根据下列资料，回答 96~100 题。

珠江水系 2013—2014 年客货运输量

		一季度	二季度	三季度	四季度
货运量 (单位：亿吨)	2013 年	1.4	1.5	1.6	1.7
	2014 年	1.6	1.7	1.9	1.9
货运周转量 (单位：亿吨公里)	2013 年	288	322.6	342.4	397.9
	2014 年	312.9	338.8	367.9	442.5
客运量 (单位：万人)	2013 年	342	370	442	442
	2014 年	335	387	443	440
客运周转量 (单位：亿人公里)	2013 年	1.9	2	2.3	2.3
	2014 年	1.9	2.1	2.3	2.3

96. 珠江水系 2014 年货运量比 2013 年多（ ）亿吨。
- A. 0.5 B. 0.9 C. 1.2 D. 1.7

【答案】B。解析：

根据表格第二行、第三行。

货运量差额 = $(1.6-1.4) + (1.7-1.5) + (1.9-1.6) + (1.9-1.7) = 0.2 \times 3 + 0.3 = 0.9$ 。

所以，正确选项是 B。

97. 珠江水系 2014 年客运量与 2013 年相差最大的是（ ）。

- A. 一季度 B. 二季度 C. 三季度 D. 四季度

【答案】B。解析：

一季度相差：342-335=7；二季度相差：387-370=17；三季度相差：443-442=1；四季度相差：442-440=2。相差最大的是二季度。所以，正确选项是B。

98. 与2013年相比，珠江水系2014年货运周转量增长率最高、最低的分别是（ ）。

- A. 一季度、二季度 B. 一季度、三季度 C. 四季度、三季度 D. 四季度、二季度

【答案】D。解析：

观察选项，可知题目所求的是在第一季度和第四季度中求较大值，在第二季度和第三季度中求较小值。

$$\text{第一季度增长率} = \frac{312.9 - 288}{288} = \frac{24.9}{288}。$$

$$\text{第四季度增长率} = \frac{442.5 - 397.9}{397.9} = \frac{44.6}{397.9}。$$

不需要精确计算，比较可知，二者的分子接近两倍关系，但是分母不到1.5倍数关系，因此第四季度的增长率高。

$$\text{第二季度增长率} = \frac{338.8 - 322.6}{322.6} = \frac{16.2}{332.6}。$$

$$\text{第三季度增长率} = \frac{367.9 - 342.4}{342.4} = \frac{25.5}{342.4}。$$

不需要精确计算，比较可知，二者的分母几乎相同，分子差别较大，因此分子小的第二季度增长率小。所以，正确选项是D。

99. 与2013年相比，珠江水系2014年客货运输量增长率最低的是（ ）。

- A. 货运量 B. 货运周转量 C. 客运量 D. 客运周转量

【答案】C。解析：

比较增长率大小。

$$\text{货运量增长率} = \frac{0.2 + 0.2 + 0.3 + 0.2}{6.2} = \frac{0.9}{6.2} \approx \frac{1}{7}$$

$$\text{货运周转量增长率} \approx \frac{24.9 + 16.2 + 25.5 + 44.6}{1350} = \frac{111.2}{1350}$$

$$\text{客运量增长率} \approx \frac{-7 + 17 + 1 - 2}{1590} = \frac{9}{1590} = \frac{1}{159}$$

$$\text{客运周转量增长率} = \frac{0.1}{8.5} = \frac{1}{85}$$

对比可知，增长率最低的是客运量。

所以，正确选项是C。

100. 下列说法正确的是（ ）。

- A. 珠江水系2014年客运量与2013年相差最大的季度是一季度
B. 珠江水系2014年货运周转量与2013年相差最小的季度是一季度
C. 与2013年相比，珠江水系2014年客运周转量增长率低于2%
D. 2013年、2014年，珠江水系货运量、客运量的最高值都出现在四季度

【答案】C。解析：

- A 项：第一季度到第四季度客运量同比增量分别为：-7、17、1、-2，相差最大的是第二季度。A 项错误，排除。
- B 项：第一季度到第四季度货运周转量同比增量分别为：24.9、16.2、25.5、44.6，相差最小的是第二季度。B 项错误，排除。
- C 项：根据第 99 题的计算结果，客运周转量增长率为 $1/85$ ，明显小于 2%。因此 C 项正确。
- D 项：2014 年客运量最高值出现在第三季度。D 项错误，排除。
- 所以，正确选项是 C。

全部测验到此结束！

请扫描QQ二维码，备注“公务员考生”加QQ
好友，获取曹长远老师精解历年公务员考试申论、
行测、面试真题完整解析资料。
精品资料，尽在掌握！

